



Designer Series Undercounter Refrigeration *Use and Care Guide*

Guía de uso y mantenimiento

Guide d'utilisation et d'entretien

Guida all'uso e alla manutenzione

Bedienungs- und Pflegeanleitung

Gids voor gebruik en onderhoud

使用和维护指南



Contents

- 2 Designer Series Undercounter Refrigeration
- 3 Safety Precautions
- 5 Designer Series Undercounter Features
- 5 Interactive Controls
- 6 Storage
- 7 Operation
- 7 Care Recommendations
- 8 Troubleshooting
- 9 Sub-Zero Warranty

Customer Care

The model and serial number are listed on the product rating plate. Refer to page 5 for rating plate location. For warranty purposes, you will also need the date of installation and name of your authorized Sub-Zero dealer. Record this information below for future reference.

SERVICE INFORMATION

Model Number _____
Serial Number _____
Date of Installation _____
Certified Service Name _____
Certified Service Number _____
Authorized Dealer _____
Dealer Number _____

If your product ever needs attention, be sure to use a Sub-Zero Factory Certified Service provider.

Important Note

To ensure this product is installed and operated as safely and efficiently as possible, take note of the following types of highlighted information throughout this guide:

IMPORTANT NOTE highlights information that is especially important.

CAUTION indicates a situation where minor injury or product damage may occur if instructions are not followed.

WARNING states a hazard that may cause serious injury or death if precautions are not followed.

IMPORTANT SAFEGUARDS

⚠ WARNING

This appliance is only intended for residential use.

⚠ WARNING

Keep ventilation openings, in the appliance enclosure or in the built-in structure, clear of obstruction.

⚠ WARNING

Do not store explosive substances such as aerosol cans with a flammable propellant in this appliance.

⚠ WARNING

This appliance contains flammable refrigerant and must be handled, installed, serviced, and decommissioned by authorized personnel. Once decommissioned, consult local authorities for disposal instructions.

⚠ WARNING

Do not damage the refrigerant circuit.

⚠ WARNING

Do not use electrical appliances inside the food storage compartments of the appliance, unless they are of the type recommended by the manufacturer.

⚠ WARNING

Do not use mechanical devices or other means to accelerate the defrosting process, other than those recommended by the manufacturer.

⚠ WARNING

Do not expose this appliance to rain.

⚠ WARNING

This appliance is not intended for use by persons (including children) with reduced physical, sensory or mental capabilities, or lack of experience and knowledge, unless they have been given supervision or instruction concerning use of the appliance by a person responsible for their safety. Children should be supervised to ensure they do not play with the appliance.

IMPORTANT SAFEGUARDS

WARNING



This symbol indicates risk of fire/flammable materials.

WARNING

To minimize the risk of ignition due to improper installation, replacement parts, or service procedures, only refrigeration technicians with flammable refrigerant training who are aware of the dangers of dealing with high voltage electricity and refrigerant under pressure are allowed to work on this equipment.

WARNING

DANGER: Risk of child entrapment. Before you throw away your old refrigerator or freezer, take off the doors and leave shelves and drawer dividers in place so that children may not easily climb inside.

Designer Series Undercounter Features

Designer Series Undercounter Features

FEATURES

- | | |
|---|------------------------------------|
| 1 | Product Rating Plate |
| 2 | Interactive Control Panel |
| 3 | Glass Shelves |
| 4 | Refrigerator Drawer |
| 5 | Upright Beverage Shelf |
| 6 | Multipurpose Shelf |
| 7 | Door Shelves |
| 8 | Full-View, UV-Resistant Glass Door |
| 9 | Condenser (behind kickplate) |

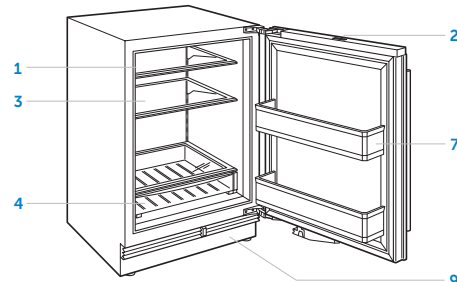

All refrigerator

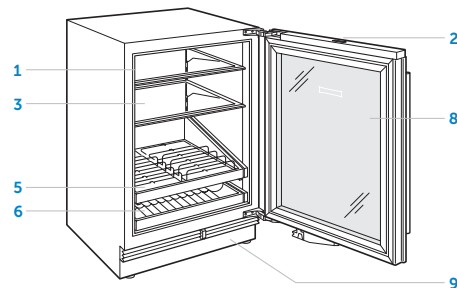

Beverage center

Interactive Controls

Controls

For initial start-up, touch and hold **POWER** on the interactive control panel display. Refer to the model illustrations for location of the control panel.

The recommended temperature is preset at 3°C for a refrigerator. The temperatures can be adjusted in one-degree increments. The all refrigerator and beverage center models have one temperature zone. Refer to the illustration below.











Control panel display

SETTINGS

To access the Settings menu, touch  on the control panel display.

SETTINGS

- | | |
|---|--|
|  | Turn off the unit |
|  | Rotate display configuration |
|  | Turn accent lighting on or off and adjust brightness and select soft on duration |
|  | Turn door alarm on or off and set duration |
|  | Turn Sabbath on or off |
|  | Adjust temperature units |
|  | Adjust alarm volume and tone |
|  | Select language |
|  | View troubleshooting and service information |

Refrigerator Storage

GLASS SHELVES

To remove or adjust a glass shelf, tilt up, then lift up and out. To reposition, insert the shelf in the tracks along the back wall, then lower the front until it locks into position. Refer to the illustration below.

IMPORTANT NOTE: Use care when handling glass shelves to prevent breakage or scratching of the interior.

CAUTION

Warm glass shelves to room temperature before immersing in warm water.

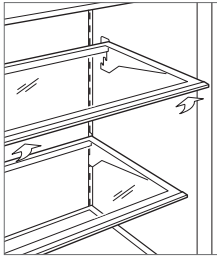

Glass shelf removal

REFRIGERATOR DRAWER

To remove, pull the refrigerator drawer forward until it stops. Lift the front of the drawer slightly and pull straight out. Refer to the illustration below. To reinstall, engage the drawer into the side rails and slide back into position.

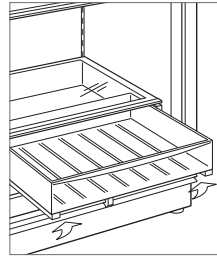

Drawer removal

UPRIGHT BEVERAGE SHELF

Adjustable gates can be raised to keep items snugly in place. When raised, the distance between the gates is 64 mm. To raise, lift the gate up. For clear shelf space, lower gates into the recessed areas. Refer to the illustration below.

To remove, pull the shelf forward until it stops. Lift the front of the shelf slightly and pull straight out. Refer to the illustration below. To reinstall, engage the shelf into the side rails and slide back into position.

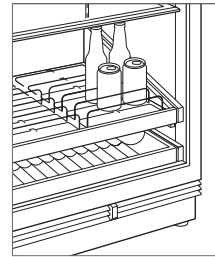

Upright beverage shelf

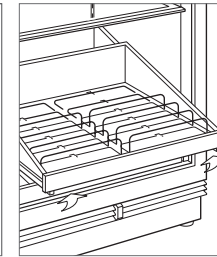

Upright beverage shelf removal

MULTIPURPOSE SHELF

To remove, pull the shelf forward until it stops. Lift the front of the shelf slightly and pull straight out. Refer to the illustration below. To reinstall, engage the shelf into the side rails and slide back into position.

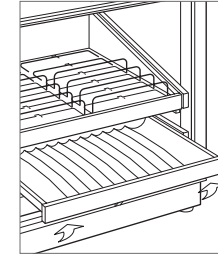



Multipurpose shelf removal

Operation

Lighting



SOFT ON LIGHTING

To adjust or turn off soft on lighting:

- 1 Touch .
- 2 Touch .
- 3 Touch 0, 2, or 4 seconds to select desired setting.

ACCENT LIGHTING (GLASS DOOR MODEL)

To adjust or turn off accent lighting:

- 1 Touch .
- 2 Touch .
- 3 Touch Hi, Med, Lo, or Off to select desired setting.

Sabbath

This appliance is certified by Star-K to meet strict religious regulations in conjunction with specific instructions found on www.star-k.org.

To initiate Sabbath:

- 1 Touch .
- 2 Touch and hold  for three seconds.

Care Recommendations

Cleaning

STAINLESS STEEL EXTERIOR

Use a nonabrasive stainless steel cleaner and apply with a soft lint-free cloth. To bring out the natural luster, lightly wipe the surface with a water-dampened microfiber cloth followed by a dry polishing chamois. Always follow the grain of stainless steel.

INTERIOR CLEANING

To clean interior surfaces and all removable parts, wash with a mild solution of soap, water, and baking soda. Rinse and dry thoroughly. Avoid getting water on the lights and control panel.

Use a standard glass cleaner to clean the UV-resistant glass door.

▲ CAUTION

Do not use vinegar, rubbing alcohol, or other alcohol-based cleaners on any interior surface.

VACATIONS

For extended vacations, turn power off at the control panel. Empty the unit and block doors open slightly to let fresh air in and keep the interior dry.

CONDENSER CLEANING

▲ CAUTION

Before cleaning the condenser, turn power off to the unit. Wear gloves to avoid injury from sharp condenser fins.

The condenser is located at the bottom of the unit, behind the kickplate. Remove the kickplate by extracting the two mounting screws. Use a soft bristle brush and vacuum to remove dust and lint from the condenser. Clean the condenser every 6–12 months. Refer to the illustration below.

IMPORTANT NOTE: To avoid damaging the condenser fins, vacuum in the direction of the fins.

▲ CAUTION

Failure to clean the condenser could result in temperature loss, mechanical failure, or damage.

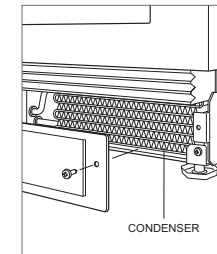

Condenser location

Troubleshooting

UNIT OPERATION

No lights or cooling.

- Verify power is on.
- Verify electrical power to the unit and home circuit breaker is on.

No lights.

- The door may have been left ajar, which has disabled lights to eliminate excess heat. If the lights are out, close the door for one hour. If the lights are still out, contact Sub-Zero Factory Certified Service.
- LED interior lighting must be replaced by Sub-Zero Factory Certified Service.

Frost, condensation, or ice buildup inside the unit.

- Verify the condenser is clean.
- Verify the door is closing properly.
- Verify the door has not been left ajar.
- Verify the door gasket does not have rips or tears. If it does, contact Sub-Zero Factory Certified Service.
- If icing is heavy, turn the unit off and use a hair dryer to melt the ice. The hair dryer should be set on low and kept moving at all times. Once the ice has melted, wipe up any water with a cloth or paper towel.

High temperatures, the unit runs excessively, or the unit is giving off too much heat.

- Verify the condenser is clean.
- Verify the door is closing properly.
- Verify the door has not been left ajar.
- Increased ambient temperatures may cause the compressor to run longer.
- If the temperature display shows 3°C but is not cooling, the unit may be in showroom mode. Contact Sub-Zero Factory Certified Service.

ODOR

- The unit should be cleaned before using for the first time. This will clear any odors that may have been trapped during shipping.
- Clean the unit and shelving thoroughly.
- Uncovered food could create an odor, which may require cleaning.

SERVICE

- Maintain the quality built into your product by contacting Sub-Zero Factory Certified Service.
- When contacting service, you will need the model and serial number of your unit. Both numbers are listed on the product rating plate. Refer to page 5 for rating plate location.
- For warranty purposes, you will also need the date of installation and name of your authorized Sub-Zero dealer. This information should be recorded on page 2 of this guide.

Warranty

Sub-Zero International Limited Warranty

FOR RESIDENTIAL USE

FULL TWO YEAR WARRANTY*

For two years from the date of original installation, this Sub-Zero product warranty covers all parts and labor to repair or replace, under normal residential use, any part of the product that proves to be defective in materials or workmanship. All service provided by Sub-Zero under the above warranty must be performed by Sub-Zero factory certified service, unless otherwise specified by Sub-Zero, Inc. Service will be provided during normal business hours.

FULL FIVE YEAR SEALED SYSTEM WARRANTY

For five years from the date of original installation, this Sub-Zero product warranty covers all parts and labor to repair or replace, under normal residential use, these parts that prove to be defective in materials or workmanship: compressor, condenser, evaporator, drier and all connecting tubing. All service provided by Sub-Zero under the above warranty must be performed by Sub-Zero factory certified service, unless otherwise specified by Sub-Zero, Inc. Service will be provided during normal business hours.

For more information regarding your Sub-Zero product warranty, contact your authorized Sub-Zero dealer. Warranties must comply to all country, state, city, local and or ordinance.

*Stainless steel (doors, panels, handles, product frames and interior surfaces) are covered by a limited 60-day parts and labor warranty for cosmetic defects.

*Replacement water filters and air purification cartridges are not covered by the product warranty.



Sub-Zero, Sub-Zero & Design, Sub-Zero & Snowflake Design, Dual Refrigeration, The Living Kitchen, Great American Kitchens The Fine Art of Kitchen Design, Wolf, Wolf & Design, Wolf Gourmet, W & Design, red colored knobs, Cove, and Cove & Design are registered trademarks and service marks of Sub-Zero Group, Inc. and its subsidiaries. All other trademarks are property of their respective owners in the United States and other countries.

Índice

- 2 Frigorífico bajo encimera Serie Designer
- 3 Precauciones de seguridad
- 5 Características del frigorífico bajo encimera Serie Designer
- 5 Controles interactivos
- 6 Almacenamiento
- 7 Funcionamiento
- 7 Recomendaciones de mantenimiento
- 8 Localización y solución de problemas
- 9 Garantía Sub-Zero

Atención al cliente

La información relativa al número de serie y el modelo se muestra en la placa de datos del producto. Consulte la página 5 para ver la ubicación de la placa de datos. Para cuestiones relacionadas con la garantía, también necesita saber la fecha de instalación y el nombre de su distribuidor autorizado de Sub-Zero. Guarde la siguiente información para tenerla como referencia en el futuro.

INFORMACIÓN SOBRE EL MANTENIMIENTO

Referencia del modelo

Número de serie

Fecha de instalación

Nombre del servicio certificado

Número del servicio certificado

Distribuidor autorizado

Número del distribuidor

Si alguna vez su producto necesita asistencia, asegúrese de acudir a un servicio técnico autorizado de Sub-Zero.

Nota importante:

Para garantizar que este producto se instala y funciona de la forma más eficaz y segura posible, tenga en cuenta la información que se destaca en esta guía:

Cuando aparece **NOTA IMPORTANTE**, se resalta información que resulta especialmente importante.

PRECAUCIÓN indica una situación en la que se pueden sufrir heridas leves o provocar daños al producto si no se siguen las instrucciones.

AVISO indica el peligro de que se produzcan heridas graves o incluso la muerte si no se respetan las precauciones.

INSTRUCCIONES DE SEGURIDAD IMPORTANTES

⚠ AVISO

Este aparato está diseñada para uso doméstico.

⚠ AVISO

Elimine las posibles obstrucciones de las aberturas de ventilación, tanto si se trata de un aparato con recinto como de una estructura empotrada.

⚠ AVISO

No guarde en este aparato sustancias explosivas como aerosoles junto con un propulsor inflamable.

⚠ AVISO

Este aparato contiene refrigerante inflamable y debe ser manipulado, instalado, revisado y retirado del servicio por personal autorizado. Una vez que haya sido retirado del servicio, póngase en contacto con las autoridades locales para obtener instrucciones sobre la forma de eliminarlo.

⚠ AVISO

No dañe el circuito refrigerante.

⚠ AVISO

No utilice aparatos eléctricos en el interior de los compartimentos de almacenamiento de alimentos de la unidad, a menos que sean del tipo recomendado por el fabricante.

⚠ AVISO

No utilice dispositivos mecánicos ni otros medios para acelerar el proceso de descongelación distintos a los recomendados por el fabricante.

⚠ AVISO

Proteja este aparato de la lluvia.

⚠ AVISO

Este aparato no está diseñado para su uso por parte de personas (incluyendo niños) con sus capacidades físicas, sensoriales o mentales mermadas, o con falta de experiencia y conocimientos, a menos que una persona responsable de su seguridad les controle o enseñe cómo utilizarlo. Es preciso supervisar a los niños para asegurarse de que no jueguen con el aparato.

INSTRUCCIONES DE SEGURIDAD IMPORTANTES

AVISO



Este símbolo indica riesgo de incendio/materiales inflamables.

AVISO

Para minimizar el riesgo de ignición debido a una instalación incorrecta, piezas de repuesto o a tareas de mantenimiento, solamente pueden trabajar con este equipo los técnicos en refrigeración con formación específica en refrigerantes inflamables y que conozcan los peligros que implica trabajar con electricidad de alto voltaje y refrigerantes bajo presión.

AVISO

PELIGRO: Riesgo de atrapamiento para los niños. Antes de desechar su viejo frigorífico o congelador, quite las puertas y deje los divisores de los cajones y estantes en su lugar de manera que a los niños no les resulte fácil subirse.

Características de aparatos bajo encimera Serie Designer

CARACTERÍSTICAS

| | |
|---|--|
| 1 | Placa de datos del producto |
| 2 | Panel de control interactivo |
| 3 | Estantes de cristal |
| 4 | Cajón frigorífico |
| 5 | Estante para bebidas vertical |
| 6 | Estante multiusos |
| 7 | Estantes en la puerta |
| 8 | Puerta de cristal de visión completa resistente a los rayos ultravioleta |
| 9 | Condensador (detrás del zócalo) |

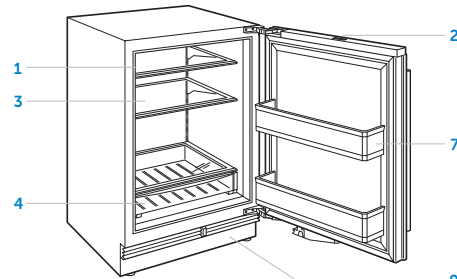

Todo frigorífico

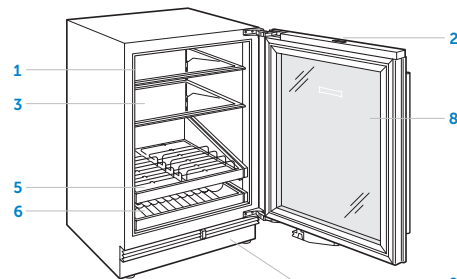

Frigorífico para bebidas

Mandos

Para la puesta en marcha inicial, pulse y mantenga pulsado el botón de ENCENDIDO (1) en la pantalla del panel de control interactivo. Consulte la ilustración del modelo para ubicar el panel de control.

La temperatura recomendada está preestablecida en 3 °C para un frigorífico. Las temperaturas se pueden ajustar en incrementos de un grado. Los modelos todo frigorífico y frigorífico para bebidas tienen una zona de temperatura. Observe la siguiente ilustración.











Pantalla del panel de control

AJUSTES

Para acceder al menú de ajustes, pulse  en la pantalla del panel de control.

AJUSTES

-  Apagar la unidad
-  Girar la configuración de la pantalla
-  Encender y apagar la luz decorativa, ajustar el brillo y seleccionar la duración de la tenuidad
-  Activar o desactivar la alarma de la puerta y ajustar su duración
-  Encender y apagar el modo Sabbath
-  Configurar las unidades de temperatura
-  Ajustar el volumen y el tono de la alarma
-  Seleccionar el idioma
-  Visualizar información del mantenimiento y resolución de problemas

Almacenamiento en el frigorífico

ESTANTES DE CRISTAL

Para extraer o ajustar un estante de cristal, inclínelo hacia arriba y luego tire hacia arriba y hacia fuera. Para volver a colocarlo, introduzca el estante en las guías situadas en la parte posterior de la pared, y luego baje el frontal hasta que quede bien colocado en su sitio. Observe la siguiente ilustración.

NOTA IMPORTANTE: utilice con cuidado los estantes de cristal para evitar que se rompan o se raye el interior.

⚠ PRECAUCIÓN

Es necesario que los estantes se calienten a la temperatura ambiente antes de sumergirlos en agua caliente.

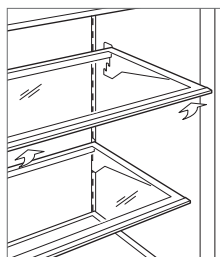

Extracción del estante de cristal

CAJÓN FRIGORÍFICO

Para extraerlo, empuje el cajón frigorífico hacia fuera hasta que se detenga. Levante con cuidado la parte frontal del cajón y tire con firmeza. Observe la siguiente ilustración. Para volver a colocarlo, enganche el cajón en las guías laterales y vuelva a deslizarlo hasta su posición.

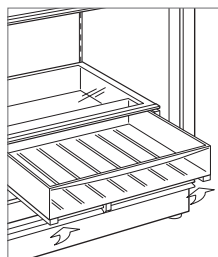

Extracción del cajón

ESTANTE PARA BEBIDAS VERTICAL

Los compartimentos ajustables se puede levantar para que los elementos se mantengan en su sitio. Cuando estén elevados, la distancia entre los compartimentos es de 64 mm. Para subirlo, levante el compartimento. Para dejar todo el espacio diáfano, baje los compartimentos en las áreas acopladas. Observe la siguiente ilustración.

Para extraerlo, empuje el estante hacia fuera hasta que se detenga. Levante con cuidado la parte frontal del estante y tire con firmeza hacia fuera. Observe la siguiente ilustración. Para volver a colocarlo, enganche el estante en las guías laterales y vuelva a deslizarlo hasta su posición.

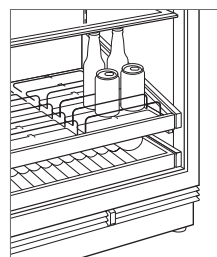

Estante para bebidas vertical

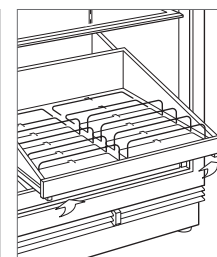

Extracción del estante para bebidas vertical

ESTANTE MULTIUSOS

Para extraerlo, empuje el estante hacia fuera hasta que se detenga. Levante con cuidado la parte frontal del estante y tire con firmeza hacia fuera. Observe la siguiente ilustración. Para volver a colocarlo, enganche el estante en las guías laterales y vuelva a deslizarlo hasta su posición.

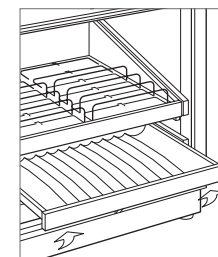



Extracción del estante multiusos

Iluminación



ILUMINACIÓN SUAVE

Para ajustar o apagar la iluminación suave:

- 1 Pulse .
- 2 Pulse .
- 3 Pulse durante 0, 2 o 4 segundos para seleccionar el ajuste que desee.

LUZ DECORATIVA (MODELO CON PUERTA DE CRISTAL)

Para ajustar o apagar la luz decorativa:

- 1 Pulse .
- 2 Pulse .
- 3 Pulse Hi, Med, Lo u Off para seleccionar el ajuste que desee.

Sabbath

Este aparato lleva el certificado Star-K que indica que cumple rigurosas normas religiosas e instrucciones específicas que aparecen en la página www.star-k.org.

Para iniciar el modo Sabbath:

- 1 Pulse .
- 2 Pulse y mantenga pulsado  durante tres segundos.

Limpieza

EXTERIOR EN ACERO INOXIDABLE

Utilice un limpiador de acero inoxidable no abrasivo y aplíquelo con un paño suave que no deje pelusas. Para que el acero inoxidable adquiera un brillo natural, frote suavemente la superficie con un paño de microfibra empapado en agua y con una gamuza seca para pulir. Siga siempre la dirección del acero inoxidable.

LIMPIEZA DEL INTERIOR

Para limpiar las superficies interiores y todas las piezas extraíbles, utilice una solución suave de jabón, agua y bicarbonato sódico. Aclárela y, a continuación, séquela completamente. Evite que las luces y el panel de control entren en contacto con el agua.

Utilice un limpiacristales estándar para limpiar la puerta de cristal resistente a los rayos ultravioleta.

⚠ PRECAUCIÓN

No utilice vinagre, alcohol de frotar ni otros productos de limpieza con alcohol en ninguna de las superficies del interior.

VACACIONES

En periodos de tiempo prolongados, apague la unidad desde el panel de control. Vacíe la unidad y deje las puertas ligeramente abiertas para permitir que circule el aire fresco y mantener el interior seco.

LIMPIEZA DEL CONDENSADOR

⚠ PRECAUCIÓN

Antes de limpiar el condensador, desconéctelo de la unidad. Utilice guantes para evitar que las aletas afiladas del condensador puedan provocar heridas.

El condensador se encuentra en la parte inferior de la unidad, detrás del zócalo. Retire el zócalo extrayendo los dos tornillos de montaje. Utilice un cepillo de cerdas suaves y aspire la zona de la rejilla para eliminar el polvo y las pelusas que se generan en el condensador. Limpie el condensador cada 6–12 meses. Observe la siguiente ilustración.

NOTA IMPORTANTE: para evitar dañar las aspas del condensador, asegúrese de aspirar siguiendo la dirección de las aletas.

⚠ PRECAUCIÓN

Si no lo hace, es posible que el condensador pueda perder temperatura o que se produzca un fallo o daño mecánico en él.

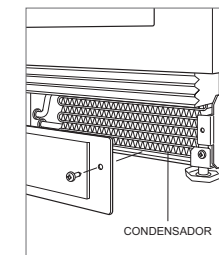

Ubicación del condensador

Localización y solución de problemas

FUNCIONAMIENTO DE LA UNIDAD

No se ilumina ni enfría.

- Compruebe si está encendida.
- Compruebe la red eléctrica de la unidad y asegúrese de que el disyuntor de su hogar está conectado.

No se ilumina.

- Es posible que la puerta se haya dejado entreabierta, de forma que se han desactivado las luces para eliminar el exceso de calor. Si las luces no funcionan, cierre la puerta durante una hora. Si las luces siguen sin encenderse, póngase en contacto con el servicio de asistencia técnica autorizado de Sub-Zero.
- Las luces LED interiores deben ser sustituidas por el servicio de asistencia técnica autorizado de Sub-Zero.

Hay hielo, escarcha o condensación acumulados en el interior de la unidad.

- Compruebe que el condensador está limpio.
- Compruebe que la puerta cierra correctamente.
- Compruebe que no ha dejado la puerta entreabierta.
- Compruebe que la junta de la puerta no está rasgada ni rota. En caso de que lo esté, póngase en contacto con el servicio de asistencia técnica autorizado de Sub-Zero.
- Si contiene mucho hielo, apague la unidad y utilice un secador para derretir el hielo. El secador debe mantenerse al mínimo y en movimiento en todo momento. Una vez derretido el hielo, seque el agua con un paño o con papel de cocina.

Temperaturas elevadas, la unidad funciona en exceso o desprende demasiado calor.

- Compruebe que el condensador está limpio.
- Compruebe que la puerta cierra correctamente.
- Compruebe que no ha dejado la puerta entreabierta.
- Si aumenta la temperatura ambiente, es posible que los compresores funcionen durante más tiempo.
- Si la temperatura muestra 3 °C, pero no enfría, es posible que la unidad se encuentre en modo de exposición. Póngase en contacto con el servicio de asistencia técnica autorizado de Sub-Zero.

OLOR

- Debe limpiar la unidad antes de utilizarla por primera vez. Esto eliminará cualquier olor adquirido durante el envío.
- Limpie la unidad y los estantes a fondo.
- Los alimentos no cubiertos pueden provocar olores, por lo que debe limpiar la unidad.

SERVICIO

- Mantenga la calidad de su producto poniéndose en contacto con el servicio de asistencia técnica autorizado de Sub-Zero.
- Le recomendamos que anote la referencia del modelo y el número de serie de la unidad cuando se ponga en contacto con el servicio de asistencia técnica. Esta información se muestra en la placa de datos del producto. Consulte la página 5 para ver la ubicación de la placa de datos.
- Para cuestiones relacionadas con la garantía, también necesita saber la fecha de instalación y el nombre de su distribuidor autorizado de Sub-Zero. Esta información está incluida en la página 2 de esta guía.

Garantía

Garantía limitada internacional de los productos de Sub-Zero

PARA USO DOMÉSTICO

GARANTÍA COMPLETA DE DOS AÑOS*

Durante dos años después de la fecha de instalación original, la garantía de su producto de Sub-Zero cubre todas las piezas y la mano de obra necesaria para reparar o sustituir cualquier parte del producto que se compruebe que tiene defectos de material o mano de obra, siempre y cuando se haya realizado un uso doméstico normal. El servicio certificado de fábrica de Sub-Zero llevará a cabo todos los servicios ofrecidos por la misma en virtud de dicha garantía, a menos que Sub-Zero, Inc. especifique lo contrario. El servicio se proporcionará durante el horario laboral normal.

GARANTÍA COMPLETA DEL SISTEMA SELLADO DE CINCO AÑOS

Durante cinco años a partir de la fecha de instalación original, la garantía de este producto Sub-Zero cubre todas las piezas y la mano de obra necesaria para reparar o sustituir, estas partes que se compruebe que tengan defectos en materiales o mano de obra, siempre y cuando provengan de su uso doméstico normal: compresor, condensador, evaporador, secador y todos los tubos de conexión. El servicio certificado de fábrica de Sub-Zero llevará a cabo todos los servicios ofrecidos por la misma en virtud de dicha garantía, a menos que Sub-Zero, Inc. especifique lo contrario. El servicio se proporcionará durante el horario laboral normal.

Para obtener más información con respecto a su garantía de producto de Sub-Zero, póngase en contacto con su distribuidor autorizado de Sub-Zero. Las garantías deben cumplir con todas las normativas nacionales, estatales, municipales y locales.

*Las partes de acero inoxidable (puertas, paneles, tiradores, marcos del producto y superficies interiores) están cubiertas por una garantía limitada de 60 días para piezas y mano de obra por defectos estéticos.

*La sustitución de filtros de agua y los cartuchos de purificación de aire está cubierta por la garantía del producto.



Sub-Zero, Sub-Zero & Design, Sub-Zero & Snowflake Design, Dual Refrigeration, The Living Kitchen Great American Kitchens The Fine Art of Kitchen Design, Wolf, Wolf & Design, Wolf Gourmet, W & Design, los mandos de color rojo, Cove, y Cove & Design son marcas registradas y marcas de servicio de Sub-Zero Group, Inc. y sus filiales. Todas las demás marcas son propiedad de sus respectivos propietarios en los Estados Unidos y en otros países.

Table des matières

- 2 Réfrigération sous plan série Designer
- 3 Mesures de sécurité
- 5 Caractéristiques techniques du réfrigérateur sous plan série Designer
- 5 Commandes interactives
- 6 Rangement
- 7 Fonctionnement
- 7 Consignes d'entretien
- 8 Dépannage
- 9 Garantie Sub-Zero

Service clients

Le numéro de modèle et le numéro de série figurent sur la plaque signalétique du produit. Pour repérer l'emplacement de la plaque signalétique, reportez-vous à la page 5. Pour les besoins de la garantie, vous devrez aussi fournir la date d'installation et le nom de votre revendeur agréé Sub-Zero. Consignez ces renseignements pour pouvoir vous y reporter ultérieurement.

SERVICE APRÈS-VENTE

Numéro de modèle

Numéro de série

Date d'installation

Nom du prestataire agréé

Numéro du service certifié

Revendeur agréé

Numéro du revendeur

En cas de besoin, assurez-vous de contacter un prestataire agréé par l'usine Sub-Zero.

Remarque importante

Pour garantir une installation de ce produit aussi sûre et efficace que possible, veuillez faire particulièrement attention aux mentions mises en évidence tout au long de ce guide, notamment :

REMARQUE IMPORTANTE met l'accent sur un renseignement particulièrement important.

MISE EN GARDE signale un danger qui pourrait causer une blessure mineure ou endommager le produit si vous ne suivez pas les instructions.

AVERTISSEMENT signale un danger qui pourrait causer des blessures graves voire fatales si vous ne prenez pas certaines précautions.

PRÉCAUTIONS IMPORTANTES

⚠ AVERTISSEMENT

Cet appareil ménager est réservé à un usage résidentiel uniquement.

⚠ AVERTISSEMENT

Gardez les ouïes de ventilation, dans l'encastrement de l'appareil ou dans la structure intégrée, libres de toutes obstructions

⚠ AVERTISSEMENT

N'entreposez pas des substances explosives comme les aérosols avec des gaz propulseurs inflammables à proximité de l'appareil.

⚠ AVERTISSEMENT

Cet appareil contient un réfrigérant inflammable et doit être manipulé, installé, réparé et mis hors service par un personnel autorisé. Une fois mis hors service, consulter les autorités locales pour des consignes de mise au rebut de l'appareil.

⚠ AVERTISSEMENT

N'endommagez pas le circuit du liquide frigorigène.

⚠ AVERTISSEMENT

N'utilisez pas d'appareils électriques à l'intérieur des compartiments de rangement des aliments du réfrigérateur, à moins qu'il ne s'agisse d'appareils recommandés par le fabricant.

⚠ AVERTISSEMENT

N'utilisez aucun dispositif mécanique, ni tout autre moyen pour accélérer le dégivrage, autres que ceux recommandés par le fabricant.

⚠ AVERTISSEMENT

Ne pas exposer cet appareil à la pluie.

⚠ AVERTISSEMENT

Cet appareil n'est pas prévu pour être utilisé par des personnes (jeunes enfants compris) dont les capacités physiques, sensorielles ou mentales sont diminuées ou n'ayant ni l'expérience ni les connaissances requises, sauf en cas de surveillance étroite ou d'instruction concernant l'usage de l'appareil par une personne responsable de leur sécurité. Les enfants en bas âge doivent être surveillés pour s'assurer qu'ils ne jouent pas avec l'appareil.

PRÉCAUTIONS IMPORTANTES

⚠ AVERTISSEMENT



Ce symbole indique le risque d'incendie ou de matériaux inflammables.

⚠ AVERTISSEMENT

Afin de minimiser le risque d'inflammation du réfrigérant due à une mauvaise installation, à des pièces de rechange ou à des procédures d'entretien inappropriées, seuls des techniciens en réfrigération qualifiés dans la manipulation de réfrigérant inflammable et formés aux dangers liés aux travaux sous haute tension avec un réfrigérant sous pression sont autorisés à faire des travaux sur cet appareil.

⚠ AVERTISSEMENT

DANGER : Risque de piégeage des enfants. Avant de vous débarrasser de votre ancien réfrigérateur ou congélateur, retirez les portes et laissez en place les clayettes et les séparateurs de tiroir en place pour éviter que les enfants ne puissent monter facilement dans le réfrigérateur ou congélateur.

Composants du réfrigérateur sous plan série Designer

COMPOSANTS

| | |
|---|---|
| 1 | Plaque signalétique du produit |
| 2 | Panneau de commande interactif |
| 3 | Clayettes en verre |
| 4 | Tiroir du réfrigérateur |
| 5 | Clayette à boissons verticales |
| 6 | Clayette universelle |
| 7 | Clayettes de porte |
| 8 | Porte vitrée panoramique, résistante aux UV |
| 9 | Condensateur (derrière la plinthe) |

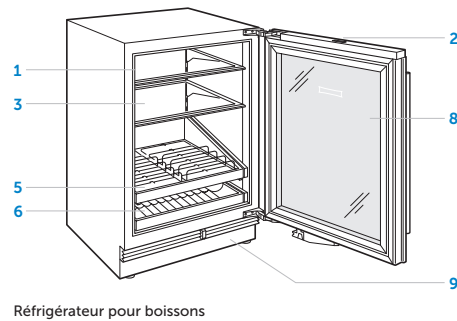
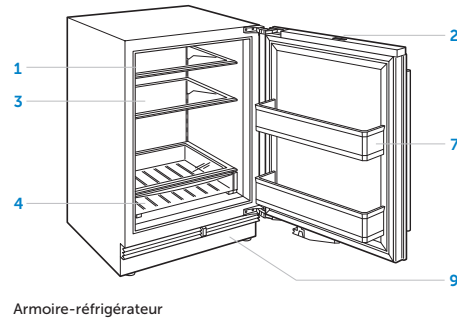

Commandes

Pour la première mise en marche, effleurez et maintenez le bouton de mise en marche ① enfoncé sur le panneau de commande interactif. Pour repérer l'emplacement du panneau de commande, reportez-vous à l'illustration.

Pour un réfrigérateur, la température de consigne est fixée à 3 °C. La température peut être réglée par paliers d'un degré. Les modèles d'armoire-réfrigérateur ou de réfrigérateur pour boissons n'ont qu'une seule zone de température. Reportez-vous à l'illustration ci-dessous.











Écran du panneau de commande

RÉGLAGES

Pour accéder au menu des réglages, effleurez la touche  sur l'affichage du panneau de commande.

RÉGLAGES

-  Met l'unité hors-tension
-  Tourne le sens de l'affichage
-  Allume ou éteint l'éclairage ambiant, règle la luminosité et sélectionne la durée de l'éclairage doux
-  Active ou désactive l'alarme et règle la durée
-  Active ou désactive le mode Sabbat
-  Règle de l'unité de température
-  Règle le volume et la tonalité de l'alarme
-  Sélectionne la langue
-  Affiche les informations sur le dépannage et l'entretien

Rangement du réfrigérateur

CLAYETTES EN VERRE

Pour retirer ou régler une clayette en verre, inclinez-la vers le haut, puis soulevez-la et retirez-la. Pour replacer une clayette, insérez-la dans les guides de la paroi arrière en soulevant légèrement l'avant jusqu'à ce qu'elle se bloque en place. Reportez-vous à l'illustration ci-dessous.

REMARQUE IMPORTANTE : Manipulez toujours les clayettes en verre avec précaution pour ne pas casser le verre ou rayer l'intérieur.

▲ MISE EN GARDE

Veillez à toujours réchauffer les clayettes en verre à température ambiante avant de les mettre dans l'eau chaude.

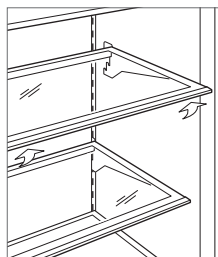

Retrait des clayettes en verre

TIROIRS DE RÉFRIGÉRATEUR

Pour retirer un tiroir, tirez-le vers l'avant jusqu'à la butée. Soulevez légèrement le devant du tiroir, puis sortez-le tout droit. Reportez-vous à l'illustration ci-dessous. Pour réinstaller un tiroir, engagez-le dans les rails des parois latérales et faites-le glisser jusqu'au fond.

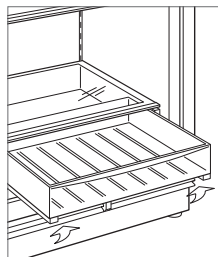

Retrait des tiroirs

CLAYETTE À BOISSONS VERTICALES

Les parois réglables peuvent se soulever pour maintenir les boissons en place et bien serrées. Lorsqu'elles sont soulevées, la distance entre les parois est de 64 mm. Pour soulever la clayette à boissons verticales, soulevez la paroi. Lorsqu'il reste un espace vide sur une clayette, abaissez les parois dans les renforcements. Reportez-vous à l'illustration ci-dessous.

Pour retirer une clayette, tirez-la vers l'avant jusqu'à la butée. Soulevez légèrement le devant de la clayette, puis sortez-la tout droit. Reportez-vous à l'illustration ci-dessous. Pour réinstaller une clayette, engagez-la dans les rails des parois latérales et faites-la glisser jusqu'au fond.

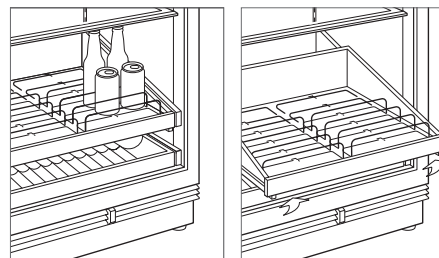

Clayette à boissons verticales

Retrait de la clayette à boissons verticales

CLAYETTE UNIVERSELLE

Pour retirer une clayette, tirez-la vers l'avant jusqu'à la butée. Soulevez légèrement le devant de la clayette, puis sortez-la tout droit. Reportez-vous à l'illustration ci-dessous. Pour réinstaller une clayette, engagez-la dans les rails des parois latérales et faites-la glisser jusqu'au fond.

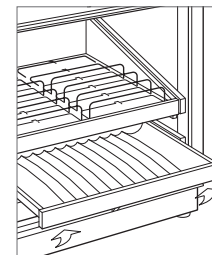



Retrait de la clayette universelle

Éclairage



ÉCLAIRAGE DOUX

Pour régler ou éteindre l'éclairage doux :

- 1 Effleurez 
- 2 Effleurez 
- 3 Effleurez 0, 2 ou 4 secondes pour choisir le réglage souhaité.

ÉCLAIRAGE AMBIANT (MODÈLE AVEC PORTE EN VERRE)



Pour régler ou éteindre l'éclairage ambiant :

- 1 Effleurez 
- 2 Effleurez 
- 3 Effleurez les touches Hi, Med, Lo ou Off pour choisir le réglage souhaité.

Sabbath (Mode Sabbat)

Cet appareil électroménager a reçu la certification Star-K. Il répond aux strictes exigences religieuses établies et aux instructions spécifiques que vous pouvez consulter sur www.star-k.org.

Pour activer le mode sabbat :

- 1 Effleurez 
- 2 Gardez votre doigt sur la touche  pendant 3 secondes.

Nettoyage

EXTÉRIEUR EN ACIER INOXYDABLE

Utilisez un nettoyant non abrasif pour acier inoxydable que vous appliquerez à l'aide d'un chiffon doux non pelucheux. Afin de faire ressortir le lustre naturel, essuyez légèrement la surface avec un chiffon en microfibres humide, puis avec une peau de chamois sèche. Déplacez toujours le chiffon dans le sens du grain de l'acier inoxydable.

NETTOYAGE DE L'INTÉRIEUR

Pour nettoyer les surfaces intérieures et toutes les pièces amovibles, utilisez une solution douce de savon, d'eau tiède et de bicarbonate de soude. Rincez et séchez complètement. Évitez de mettre de l'eau sur les lampes et sur le panneau de contrôle.

Utilisez du produit nettoyant pour vitres normal pour nettoyer la porte vitrée anti-UV.

▲ MISE EN GARDE

N'utilisez pas de vinaigre, d'alcool à friction, ni de produits nettoyants à base d'alcool sur les surfaces intérieures.

ABSENCES PROLONGÉES

Pour des absences prolongées, coupez l'alimentation électrique au panneau de commande. Videz le réfrigérateur et laissez les portes légèrement entrouvertes pour laisser pénétrer l'air frais et maintenir l'intérieur sec.

NETTOYAGE DU CONDENSATEUR

▲ MISE EN GARDE

Avant de nettoyer le condensateur, coupez l'alimentation électrique. Mettez des gants afin d'éviter de vous blesser avec les rebords acérés des ailettes du condensateur.

Le condensateur est situé en bas du réfrigérateur, derrière la plinthe. Retirez la plinthe en sortant les deux vis de fixation. À l'aide d'une brosse à poils doux et d'un aspirateur, enlevez la poussière et les peluches du condensateur. Nettoyez le condensateur tous les 6 à 12 mois. Reportez-vous à l'illustration ci-dessous.

REMARQUE IMPORTANTE : Pour éviter d'endommager les ailettes du condensateur, passez l'aspirateur dans le sens des ailettes.

▲ MISE EN GARDE

Si vous ne nettoyez pas le condensateur, des pertes de température, des défaillances mécaniques ou des dommages pourraient se produire.

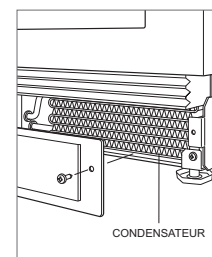

Emplacement du condensateur

Dépannage

FONCTIONNEMENT DU RÉFRIGÉRATEUR

Pas d'éclairage, ni de refroidissement.

- Vérifiez qu'il est bien sous tension.
- Vérifiez que le réfrigérateur est sous tension et si le disjoncteur de la maison n'a pas sauté.

Pas d'éclairage.

- Il se peut que la porte ou le tiroir soient restés entrouverts, ce qui a désactivé l'éclairage pour éliminer une source de chaleur excessive. Si l'éclairage ne marche pas, fermez la porte pendant une heure. Si l'éclairage ne marche toujours pas, contactez un prestataire agréé par l'usine Sub-Zero.
- L'éclairage intérieur DEL doit être remplacé par un prestataire agréé par l'usine Sub-Zero.

Accumulation de givre, de condensation ou de glace à l'intérieur du réfrigérateur.

- Vérifiez que le condensateur est propre.
- Vérifiez que la porte ferme correctement.
- Vérifiez que la porte n'est pas restée entrouverte.
- Vérifiez que le joint de la porte n'est ni déchiré, ni fendu. Si c'est le cas, contactez un prestataire agréé par l'usine Sub-Zero.
- Si l'accumulation de glace est importante, mettez le réfrigérateur hors-tension et faites fondre la glace à l'aide d'un sèche-cheveux. Le sèche-cheveux doit être réglé sur chaleur basse et doit être bougé en permanence. Une fois la glace fondue, essuyez l'eau avec un chiffon propre ou une serviette en papier.

Températures élevées, le réfrigérateur fonctionne de manière excessive ou dégage trop de chaleur.

- Vérifiez que le condensateur est propre.
- Vérifiez que la porte ferme correctement.
- Vérifiez que la porte n'est pas restée entrouverte.
- Des températures ambiantes plus chaudes peuvent pousser le compresseur à fonctionner plus longtemps.
- Si la température affichée indique 3 °C, mais que le réfrigérateur ne refroidit pas, il se peut qu'il soit en mode salle d'exposition. Contactez un prestataire agréé par l'usine Sub-Zero.

ODEUR

- Le réfrigérateur doit être bien nettoyé avant la première mise en marche. Cela permettra d'éliminer les odeurs piégées pendant l'expédition.
- Nettoyez minutieusement le réfrigérateur et les clayettes.
- Des aliments laissés sans protection pourraient répandre une odeur qu'il faudra ensuite éliminer.

SERVICE

- Maintenez la qualité qui fait partie intégrante de votre réfrigérateur en contactant un prestataire agréé par l'usine Sub-Zero.
- Si vous nous contactez pour un service après-vente, vous devrez fournir la référence modèle et le numéro de série de votre réfrigérateur. Ces deux numéros figurent sur la plaque signalétique du produit. Pour repérer l'emplacement de la plaque signalétique, reportez-vous à la page 5.
- Pour les besoins de la garantie, vous devrez aussi fournir la date d'installation et le nom de votre revendeur agréé Sub-Zero. Ces renseignements doivent être consignés à la page 2 de ce guide.

Garantie

Garantie limitée de Sub-Zero International

RÉSERVÉ À L'USAGE MÉNAGER

GARANTIE TOTALE DE DEUX ANS*

La garantie des appareils Sub-Zero couvre, pendant deux ans à compter de la date de l'installation initiale, tous les frais de pièces et de main d'œuvre pour réparer ou remplacer, dans des conditions d'utilisation ménagère normales, toute pièce du produit qui présenterait des défauts causés par des vices de matériau ou de fabrication. Tous les services offerts par Sub-Zero dans le cadre de la garantie définie ci-dessus doivent être exécutés par un prestataire agréé par l'usine Sub-Zero, sauf en cas d'exception particulière spécifiée par Sub-Zero, Inc. Les services seront exécutés pendant les heures normales ouvrées.

GARANTIE TOTALE DE CINQ ANS POUR LES SYSTÈMES HERMÉTIQUES

La garantie des appareils Sub-Zero couvre, pendant cinq ans à compter de la date de l'installation initiale, tous les frais de pièces et de main d'œuvre pour réparer ou remplacer, dans des conditions d'utilisation ménagère normales, les pièces suivantes qui présenteraient des défauts causés par des vices de matériau ou de fabrication : compresseur, condenseur, évaporateur, sècheur et toute la tuyauterie de raccordement. Tous les services offerts par Sub-Zero dans le cadre de la garantie définie ci-dessus doivent être exécutés par un prestataire agréé par l'usine Sub-Zero, sauf en cas d'exception particulière spécifiée par Sub-Zero, Inc. Les services seront exécutés pendant les heures normales ouvrées.

Pour plus de détails concernant la garantie des produits Sub-Zero, veuillez contacter votre revendeur agréé Sub-Zero. Les garanties doivent respecter la législation en vigueur au niveau national, régional ou local.

*Les pièces en acier inoxydable (portes, panneaux, poignées, châssis et surfaces intérieures du four) sont couvertes par une garantie limitée de 60 jours pour pièces et main d'œuvre pour tout vice cosmétique.

*Les filtres à eau de remplacement ne sont pas couverts par la garantie de l'appareil.



Sub-Zero, Sub-Zero & Design, Sub-Zero & Snowflake Design, Dual Refrigeration, The Living Kitchen, Great American Kitchens The Fine Art of Kitchen Design, Wolf, Wolf & Design, Wolf Gourmet, Wolf & Design, Wolf Gourmet, W & Design, les boutons de couleur rouge, Cove et Cove & Design sont des marques déposées et des marques de services de Sub-Zero Group, Inc. et de ses filiales. Toutes les autres marques de commerce ont été brevetées par leurs propriétaires respectifs aux États-Unis ou dans d'autres pays.

Sommario

- 2 Refrigerazione sottopiano Serie Designer
- 3 Precauzioni di sicurezza
- 5 Caratteristiche sottopiano Serie Designer
- 5 Controlli interattivi
- 6 Conservazione
- 7 Funzionamento
- 7 Consigli per la manutenzione
- 8 Risoluzione dei problemi
- 9 Garanzia Sub-Zero

Assistenza clienti

Il modello e il numero di serie sono indicati sull'etichetta identificativa del prodotto. Consultare pagina 5 per la posizione dell'etichetta identificativa. Ai fini della garanzia sono inoltre necessari la data di installazione e il nome del rivenditore Sub-Zero autorizzato presso cui è stato effettuato l'acquisto. Annotare le seguenti informazioni a titolo di riferimento futuro.

INFORMAZIONI SUL SERVIZIO DI ASSISTENZA

Numero del modello

Numero di serie

Data di installazione

Nome di assistenza certificato

Numero di assistenza certificato

Rivenditore autorizzato

Numero del rivenditore

Se il prodotto richiede assistenza, rivolgersi a un servizio di assistenza certificato Sub-Zero.

Nota importante

Per garantire l'installazione e il funzionamento sicuri ed efficienti di questo prodotto, prestare attenzione alle seguenti informazioni evidenziate nella guida:

NOTA IMPORTANTE evidenzia informazioni di particolare rilievo.

ATTENZIONE indica una situazione in cui possono verificarsi lesioni e danni di lieve entità al prodotto in caso di mancata osservanza delle istruzioni.

AVVERTENZA indica un rischio che potrebbe causare gravi lesioni o morte in caso di mancata osservanza delle precauzioni.

MISURE DI SICUREZZA IMPORTANTI

⚠ AVVERTENZA

L'elettrodomestico è progettato per l'uso interno.

⚠ AVVERTENZA

Tenere libere da ostruzioni le aperture di ventilazione sulla custodia dell'elettrodomestico o nella struttura integrata.

⚠ AVVERTENZA

Non conservare sostanze esplosive come lattine di aerosol con propellente infiammabile in questa apparecchiatura.

⚠ AVVERTENZA

Questo elettrodomestico contiene refrigerante infiammabile e deve essere maneggiato, installato, riparato e smesso da personale autorizzato. Una volta smesso, consultare le autorità locali per le istruzioni sullo smaltimento.

⚠ AVVERTENZA

Non danneggiare il circuito refrigerante.

⚠ AVVERTENZA

Non utilizzare apparecchiature elettriche all'interno degli scomparti per la conservazione dei cibi dell'elettrodomestico, a meno che non siano del tipo raccomandato dal produttore.

⚠ AVVERTENZA

Non utilizzare dispositivi meccanici o mezzi di altro tipo per accelerare il processo di scongelamento diversi da quelli raccomandati dal produttore.

⚠ AVVERTENZA

Non esporre l'elettrodomestico alla pioggia.

⚠ AVVERTENZA

Questo elettrodomestico non è destinato all'uso da parte di persone (inclusi bambini) con ridotte capacità fisiche, sensoriali o mentali oppure privi di esperienza e conoscenza a meno che non vi fornisca supervisione o istruzioni relative all'uso dell'elettrodomestico da parte di una persona responsabile della loro sicurezza. È necessario prestare attenzione affinché i bambini non giochino con l'elettrodomestico.

MISURE DI SICUREZZA IMPORTANTI

AVVERTENZA



Questo simbolo indica rischio di incendio/materiali infiammabili.

AVVERTENZA

Per ridurre al minimo il rischio di incendio dovuto a installazione, parti di ricambio o procedure di assistenza improprie, solo i tecnici della refrigerazione con formazione sui refrigeranti infiammabili che sono consapevoli dei pericoli derivanti dall'utilizzo di elettricità ad alta tensione e refrigerante sotto pressione possono lavorare su questo elettrodomestico.

AVVERTENZA

PERICOLO: rischio di intrappolamento dei bambini. Prima di buttare via il vecchio frigorifero o congelatore, togliere le porte e lasciare i ripiani e i divisori dei cassetti in posizione in modo che i bambini non possano arrampicarsi facilmente all'interno.

Caratteristiche sottopiano Serie Designer

Caratteristiche sottopiano Serie Designer

CARATTERISTICHE

- | | |
|---|--|
| 1 | Targhetta identificativa del prodotto |
| 2 | Pannello di controllo interattivo |
| 3 | Ripiani in vetro |
| 4 | Cassetto per frigorifero |
| 5 | Ripiano bevande verticale |
| 6 | Ripiano multifunzionale |
| 7 | Ripiani della porta |
| 8 | Porta in vetro resistente ai raggi UV, completamente a vista |
| 9 | Condensatore (dietro lo zoccolo) |

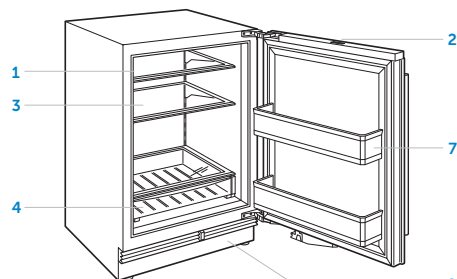

Solo frigorifero

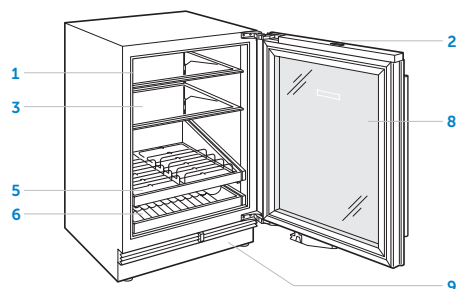

Con ripiano bevande

Comandi interattivi

Comandi

Per l'avvio iniziale, tenere premuto **POWER** sul display del pannello di controllo interattivo. Fare riferimento alle figure del modello per la posizione del pannello di controllo.

La temperatura consigliata viene preimpostata su 3 °C per un frigorifero. È possibile regolare le temperature con incrementi di un grado. I modelli solo frigorifero o con ripiano bevande hanno una zona di temperatura. Fare riferimento alla figura riportata di seguito.











Display del pannello di controllo

IMPOSTAZIONI

Per accedere al menu delle impostazioni, toccare  sul display del pannello di controllo.

IMPOSTAZIONI

- | | |
|---|--|
|  | Disattiva l'unità |
|  | Ruota la configurazione del display |
|  | Attiva o disattiva la luce di accento e regola la luminosità e seleziona la durata attenuata |
|  | Attiva o disattiva l'allarme porta e imposta la durata |
|  | Attiva o disattiva Sabbath (Giorno sabbatico) |
|  | Regola le unità di misura della temperatura |
|  | Regola il volume e il tono dell'allarme |
|  | Seleziona la lingua |
|  | Visualizza la risoluzione dei problemi e le informazioni di servizio |

Conservazione nel frigorifero

RIPIANI IN VETRO

Per rimuovere o regolare un ripiano in vetro, inclinarlo e quindi sollevarlo ed estrarlo. Per riposizionarlo, inserire il ripiano nelle tracce lungo la parete posteriore, abbassare quindi la parte anteriore fino a quando non si blocca in posizione. Fare riferimento alla figura riportata di seguito.

NOTA IMPORTANTE: prestare attenzione con i ripiani in vetro, per impedire che si rompano o che graffino l'interno dell'unità

⚠ ATTENZIONE

I ripiani in vetro devono essere portati a temperatura ambiente prima di immergerli in acqua calda.

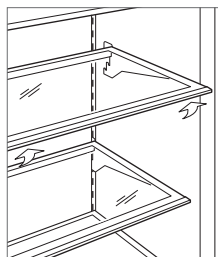

Rimozione dei ripiani in vetro

CASSETTO PER FRIGORIFERO

Per rimuovere un cassetto per il frigorifero, tirarlo in avanti finché non si ferma. Sollevare leggermente la parte anteriore del cassetto, quindi tirare in avanti. Fare riferimento alla figura riportata di seguito. Reinstallare, inserire il cassetto nei binari laterali e farlo scorrere indietro in posizione.

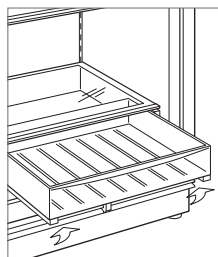

Rimozione dei cassetti

RIPIANO BEVANDE IN VERTICALE

È possibile alzare le sbarre regolabili per mantenere i prodotti comodamente in posizione. Quando vengono alzate le sbarre, la distanza tra loro è di 64 mm. Per alzare, sollevare la sbarra. Per spazio libero sui ripiani, abbassare le sbarre nelle aree incassate. Fare riferimento alla figura riportata di seguito.

Per rimuovere un ripiano, tirarlo in avanti finché non si ferma. Sollevare leggermente la parte anteriore del ripiano, quindi tirare in avanti. Fare riferimento alla figura riportata di seguito. Reinstallare, inserire il ripiano nei binari laterali e farlo scorrere indietro in posizione.

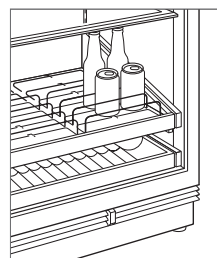

Ripiano bevande in verticale

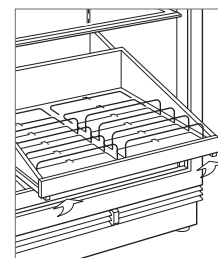

Rimozione del ripiano bevande in verticale

RIPIANO MULTIFUNZIONALE

Per rimuovere un ripiano, tirarlo in avanti finché non si ferma. Sollevare leggermente la parte anteriore del ripiano, quindi tirare in avanti. Fare riferimento alla figura riportata di seguito. Reinstallare, inserire il ripiano nei binari laterali e farlo scorrere indietro in posizione.

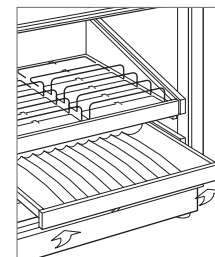



Rimozione dei ripiani multifunzione

Luci

ILLUMINAZIONE POCO INTENSA

Per regolare o spegnere l'illuminazione poco intensa:

- 1 Toccare 
- 2 Toccare 
- 3 Toccare 0, 2 o 4 secondi per selezionare l'impostazione desiderata.

LUCE DI ACCENTO (MODELLO CON PORTA IN VETRO)

Per regolare o spegnere la luce di accento:

- 1 Toccare 
- 2 Toccare 
- 3 Toccare Hi, Med, Lo o Off per selezionare l'impostazione desiderata.

Sabbath (Giorno sabbatico)

Questo elettrodomestico è certificato da Star-K per soddisfare rigorose norme religiose e istruzioni specifiche contenute sul sito www.star-k.org.

Per avviare la modalità Sabbath:

- 1 Toccare 
- 2 Toccare e tenere premuto  per tre secondi.

Pulizia

ESTERNO IN ACCIAIO INOSSIDABILE

Applicare un detergente per acciaio inox non abrasivo utilizzando un panno morbido privo di lanugine. Per far risaltare la lucentezza naturale, pulire delicatamente la superficie con un panno in microfibra umido e poi con un apposito panno di camoscio asciutto. Seguire sempre la trama dell'acciaio inossidabile.

PULIZIA DEGLI INTERNI

Per pulire le superfici interne e le parti rimovibili, lavare in una soluzione di detersivo neutro, acqua e un cucchiaino di bicarbonato. Sciacquare e asciugare bene. Evitare di far passare acqua sulle luci e sul pannello di controllo.

Pulire la porta in vetro resistente ai raggi UV con un detergente per vetri standard.

⚠ ATTENZIONE

Non usare aceto, alcol o altri detergenti a base di alcol sulle superfici interne.

VACANZE

Per vacanze estese, spegnere l'alimentazione dal pannello di controllo. Svuotare l'unità e bloccare le porte leggermente aperte per far entrare l'aria fresca e tenere l'interno asciutto.

PULIZIA DEL CONDENSATORE

⚠ ATTENZIONE

Prima di pulire il condensatore, spegnere l'alimentazione dell'unità. Indossare guanti per evitare lesioni causate dalle lamelle appuntite del condensatore.

Il condensatore si trova nella parte inferiore dell'apparecchio, dietro allo zoccolo. Rimuovere lo zoccolo estraendo le due viti di montaggio. Usare una spazzola morbida e un aspirapolvere per togliere polvere e lanugine dal condensatore. Pulire il condensatore ogni sei-dodici mesi. Fare riferimento alla figura riportata di seguito.

NOTA IMPORTANTE: per evitare di piegare le lamelle del condensatore, aspirare nella stessa direzione della lamelle.

⚠ ATTENZIONE

La mancata pulizia del condensatore potrebbe causare un calo della temperatura, guasti meccanici o danni.

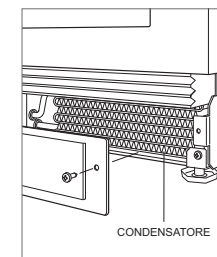

Posizione del condensatore

Risoluzione dei problemi

FUNZIONAMENTO UNITÀ

Nessuna luce o refrigerazione.

- Verificare che l'alimentazione sia attiva.
- Verificare che l'interruttore dell'unità e l'interruttore elettrico dell'abitazione siano accesi.

Assenza di luci.

- La porta potrebbe essere stata lasciata socchiusa e ciò ha disattivato la luce per eliminare l'eccesso di calore. Se le luci sono spente, chiudere la porta per un'ora. Se le luci restano ancora spente, contattare un centro autorizzato Sub-Zero.
- L'illuminazione interna a LED deve essere sostituita da un centro autorizzato Sub-Zero.

Formazione di brina, condensa o ghiaccio all'interno dell'unità.

- Verificare che il condensatore sia pulito.
- Verificare che la porta sia chiusa correttamente.
- Verificare che la porta non sia rimasta socchiusa.
- Verificare che la guarnizione della porta non sia strappata o lacerata. In tal caso, rivolgersi a un centro di assistenza autorizzato Sub-Zero.
- Se la brina è molto consistente, spegnere l'unità e utilizzare un asciugacapelli per scioglierla. L'asciugacapelli dovrebbe essere impostato su una temperatura bassa e mosso tutto il tempo. Una volta sciolta la brina, asciugare l'acqua con un panno o con carta assorbente.

Alte temperature, l'unità è in sovraccarico oppure rilascia troppo calore.

- Verificare che il condensatore sia pulito.
- Verificare che la porta sia chiusa correttamente.
- Verificare che la porta non sia rimasta socchiusa.
- Un aumento della temperatura ambientale potrebbe causare un funzionamento prolungato del compressore.
- Se la temperatura mostra 3 °C, ma l'unità non raffredda, potrebbe essere in modalità showroom. Rivolgersi a un centro di assistenza autorizzato Sub-Zero.

ODORE

- L'unità deve essere pulita prima del primo utilizzo. Questo rimuoverà qualsiasi odore che possa essere rimasto intrappolato durante la spedizione.
- Pulire a fondo l'unità e i ripiani.
- Del cibo lasciato scoperto potrebbe creare cattivi odori richiedendo la pulizia dell'unità.

ASSISTENZA

- Mantenere la qualità integrata nel vostro prodotto, contattare un centro autorizzato Sub-Zero.
- Prima di contattare l'assistenza, individuare i numeri di modello e di serie dell'unità. Entrambi i numeri sono indicati sulla targhetta identificativa del prodotto. Consultare pagina 5 per la posizione dell'etichetta identificativa.
- Ai fini della garanzia sono inoltre necessari la data di installazione e il nome del rivenditore Sub-Zero autorizzato presso cui è stato effettuato l'acquisto. Tale informazione dovrebbe essere disponibile a pagina 2 della presente guida.

Garanzia

Garanzia limitata Internazionale Sub-Zero

PER USO DOMESTICO

GARANZIA COMPLETA DI DUE ANNI*

Per una durata di due anni a partire dalla data di installazione, la garanzia di questo prodotto Sub-Zero coprirà tutte le parti e tutti i lavori di riparazione o sostituzione, in condizioni di normale uso residenziale, di ogni parte del prodotto che presenti difetti di materiali o di produzione. Tutti i servizi forniti da Sub-Zero, coperti dalla summenzionata garanzia, devono essere eseguiti da centri autorizzati Sub-Zero, a meno che non venga diversamente specificato da Sub-Zero, Inc. Il servizio verrà fornito durante i regolari orari di lavoro.

GARANZIA TOTALE DI CINQUE ANNI SUL SISTEMA CHIUSO

Per una durata di cinque anni a partire dalla data di installazione, la garanzia sui prodotti Sub-Zero coprirà tutte le parti e tutti i lavori di riparazione o sostituzione, in condizioni di normale uso residenziale, di quelle parti del prodotto che presentino difetti di materiali o di produzione: compressore, condensatore, evaporatore, essiccatore e tutti i tubi di connessione. Tutti i servizi forniti da Sub-Zero, coperti dalla summenzionata garanzia, devono essere eseguiti da centri autorizzati Sub-Zero, a meno che non venga diversamente specificato da Sub-Zero, Inc. Il servizio verrà fornito durante i regolari orari di lavoro.

Per maggiori informazioni sulla garanzia dei prodotti Sub-Zero, contattate il vostro rivenditore Sub-Zero autorizzato. Le garanzie devono osservare le leggi di tutti i paesi, stati, città, località.

*L'acciaio inossidabile (porte, pannelli, maniglie, telaio del prodotto e superfici interne) è coperto da una garanzia limitata di 60 giorni su parti e manodopera per difetti cosmetici.

*La sostituzione dei filtri dell'acqua e delle cartucce di purificazione dell'aria non è coperta dalla garanzia del prodotto.



Sub-Zero, Sub-Zero & Design, Sub-Zero & Snowflake Design, Dual Refrigeration, The Living Kitchen, Great American Kitchens The Fine Art of Kitchen Design, Wolf, Wolf & Design, Wolf Gourmet, W & Design, manopole rosse, Cove e Cove & Design, sono marchi registrati e marchi di servizio di Sub-Zero Group, Inc. e delle sue filiali. Tutti gli altri marchi registrati sono di proprietà dei rispettivi titolari negli Stati Uniti e in altri Paesi.

Inhaltsverzeichnis

- 2 Designer-Serie Unterthecken-Kühltechnik
- 3 Sicherheitshinweise
- 5 Merkmale der Designer-Serie Unterthecken-Kühltechnik
- 5 Interaktive Bedienelemente
- 6 Lagerung
- 7 Bedienung
- 7 Pflegeempfehlungen
- 8 Fehlersuche
- 9 Sub-Zero-Garantie

Kundendienst

Die Modell- und Seriennummern sind auf dem Produkttypenschild aufgeführt. Die Typenschildposition ist auf Seite 5 angegeben. Für Garantiezwecke benötigen Sie außerdem das Datum der Installation und den Namen Ihres Sub-Zero-Vertragshändlers. Zeichnen Sie die nachstehenden Informationen für zukünftige Nachschlagezwecke auf.

SERVICEINFORMATIONEN

Modellnummer

Seriennummer

Datum der Installation

Name des Kundendienstzentrums

Nummer des Kundendienstzentrums

Vertragshändler

Händlernummer

Wenn irgendwelche Arbeiten an Ihrem Produkt notwendig sind, ziehen Sie auf jeden Fall einen vom Sub-Zero-Werk zugelassenen Serviceanbieter hinzu.

Wichtiger Hinweis

Um eine möglichst sichere und effiziente Installation dieses Produkts zu gewährleisten, beachten Sie bitte die folgenden Arten hervorgehobener Informationen in der gesamten Anleitung:

WICHTIGER HINWEIS hebt Informationen hervor, die besonders wichtig sind.

VORSICHT ist ein Hinweis auf eine Situation, die bei Nichtbeachtung der Anweisungen zu geringfügigen Personen- oder Sachschäden führen kann.

WARNUNG weist auf eine Gefahr hin, die bei Nichtbeachtung der Anweisungen zu schweren Verletzungen oder zum Tod führen kann.

WICHTIGE SICHERHEITSVORKEHRUNGEN

⚠️ WARNUNG

Dieses Gerät ist nur für den nicht-gewerblichen Gebrauch bestimmt.

⚠️ WARNUNG

Lüftungsöffnungen im Gerätegehäuse oder im Einbauteil von Hindernissen frei halten.

⚠️ WARNUNG

Keine explosiven Stoffe wie Aerosoldosen mit brennbaren Treibmitteln in diesem Gerät lagern.

⚠️ WARNUNG

Dieses Gerät enthält brennbares Kältemittel und darf nur von autorisiertem Personal gehandhabt, installiert, gewartet und außer Betrieb genommen werden. Wenden Sie sich nach der Außerbetriebnahme an die örtlichen Behörden für Anweisungen zur Entsorgung.

⚠️ WARNUNG

Den Kühlkreislauf nicht beschädigen.

⚠️ WARNUNG

Außer den vom Hersteller empfohlenen Gerätetypen keine elektrischen Geräte in den Lebensmittellagerfächern des Geräts benutzen.

⚠️ WARNUNG

Zum Beschleunigen des Abtauens dürfen außer den vom Hersteller empfohlenen Geräten oder Mitteln keine mechanischen Vorrichtungen oder sonstigen Mittel verwendet werden.

⚠️ WARNUNG

Dieses Gerät nicht dem Regen aussetzen.

⚠️ WARNUNG

Dieses Gerät wurde nicht für Personen (einschl. Kindern) mit eingeschränkten physikalischen, sensorischen oder mentalen Fähigkeiten oder fehlenden Erfahrungen/ Kenntnissen konzipiert, es sei denn, sie stehen unter Aufsicht oder erhalten Anweisungen für die Verwendung des Geräts von einer Person, die für ihre Sicherheit verantwortlich ist. Kinder sollten beaufsichtigt werden, um sicherzustellen, dass sie nicht mit dem Gerät spielen.

WICHTIGE SICHERHEITSVORKEHRUNGEN

WARNUNG



Dieses Symbol weist auf die Gefahr von Feuer/
brennbaren Materialien hin.

WARNUNG

Um das Risiko einer Entzündung durch unsachgemäße Installation, Ersatzteile oder Wartungsverfahren zu minimieren, dürfen nur Kältetechniker an diesem Gerät arbeiten, die in der Anwendung brennbarer Kältemittel geschult und die sich der Gefahren im Umgang mit Hochspannungsstrom und unter Druck stehenden Kältemittel bewusst sind.

WARNUNG

GEFAHR: Gefahr des Einschließens von Kindern. Bevor Sie Ihren alten Kühl- oder Gefrierschrank wegwerfen, nehmen Sie die Türen ab und lassen Sie Regale und Schubladenteiler an Ort und Stelle, damit Kindern nicht leicht hineinklettern können.

Merkmale der Designer-Serie Untertheken-Kühltechnik

MERKMALE

| | |
|---|--|
| 1 | Produkttypenschild |
| 2 | Interaktives Bedienfeld |
| 3 | Glasregale |
| 4 | Kühlschrankschublade |
| 5 | Getränkeregale |
| 6 | Mehrzweckregal |
| 7 | Türregale |
| 8 | UV-beständige Glastür mit voller Sicht |
| 9 | Kondensator (hinter der Sockelleiste) |

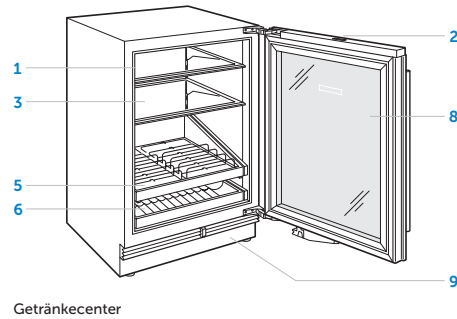
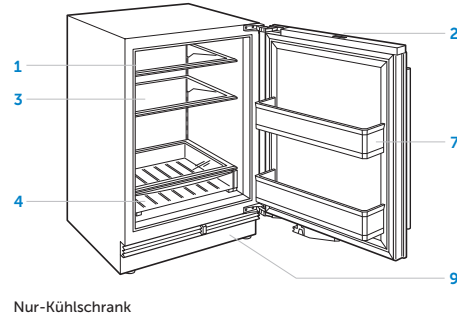

Bedienelemente

Zum erstmaligen Einschalten **POWER** auf dem Display des interaktiven Bedienfelds gedrückt halten. Siehe die Modellabbildung, aus der die Position des Bedienfelds ersichtlich ist.

Die empfohlene Temperatur für einen Kühlschrank ist auf 3 °C eingestellt. Die Temperatur kann in Schritten von einem Grad eingestellt werden. Die Nur-Kühlschrank- und Getränkecenter-Modelle verfügen über eine einzige Temperaturzone. Siehe Abbildung unten.



Bedienfeld-Display

EINSTELLUNGEN

Um auf das Einstellungs Menü zuzugreifen, auf dem Display des Bedienfelds berühren.

EINSTELLUNGEN

- Gerät ausschalten.
- Display-Konfiguration drehen.
- Akzentbeleuchtung ein- oder ausschalten, Helligkeit einstellen und Dauer für weiche Beleuchtung wählen.
- Türalarm ein- oder ausstellen und Dauer wählen.
- Sabbat ein- oder ausschalten.
- Temperatureinheiten einstellen.
- Alarmlautstärke und -ton einstellen.
- Sprache wählen.
- Informationen zur Fehlersuche und Wartung anzeigen.

Kühlschranklagerung

GLASREGALE

Zum Entfernen oder Justieren eines Glasregals dieses nach oben kippen und dann herausheben. Um es wieder in Position zu bringen, das Regal in die Schienen an der Rückwand einsetzen; dann den vorderen Teil absenken, bis das Regal in Position einrastet. Siehe Abbildung unten.

WICHTIGER HINWEIS: Beim Umgang mit den Glasregalen stets vorsichtig vorgehen, um ein Zerbrechen oder Verkratzen des Innenraums zu vermeiden.

⚠ VORSICHT

Glasregale sollten sich zuerst auf Zimmertemperatur erwärmen, bevor sie in warmes Wasser eingetaucht werden.

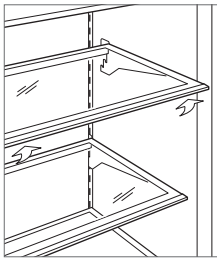

Entfernen des Glasregals

KÜHLSCHRANKSCHUBLADE

Zum Ausbauen die Kühlschrankschublade bis zum Anschlag nach vorne ziehen. Den vorderen Teil der Schublade leicht anheben, dann gerade herausziehen. Siehe Abbildung unten. Zum Einbauen die Schublade in die Seitenschienen einsetzen und nach hinten in Position schieben.

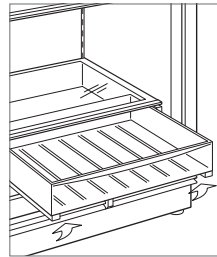

Ausbauen der Schublade

GETRÄNKREGALESTÄNDER

Verstellbare Gatter können angehoben werden, um Artikel sicher an Ort und Stelle zu halten. Im angehobenen Zustand beträgt der Abstand zwischen den Gattern 64 mm. Das Gatter zum Anheben nach oben ziehen. Um Platz auf dem Regal zu schaffen, die Gatter in die Aussparungen absenken. Siehe Abbildung unten.

Zum Ausbauen das Regal bis zum Anschlag nach vorne ziehen. Den vorderen Teil des Regals leicht anheben, dann gerade herausziehen. Siehe Abbildung unten. Zum Einbauen das Regal in die Seitenschienen einsetzen und nach hinten in Position schieben.

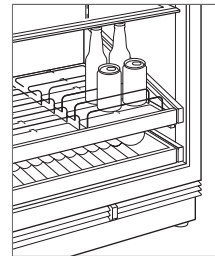

Getränkeregaleständer

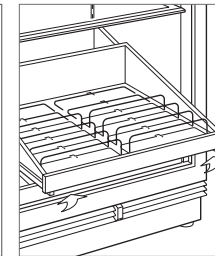

Ausbauen des Getränkeregaleständers

MEHRZWECKREGAL

Zum Ausbauen das Regal bis zum Anschlag nach vorne ziehen. Den vorderen Teil des Regals leicht anheben, dann gerade herausziehen. Siehe Abbildung unten. Zum Einbauen das Regal in die Seitenschienen einsetzen und nach hinten in Position schieben.

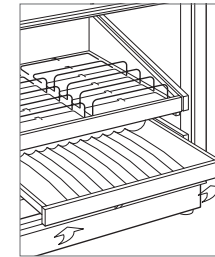



Ausbauen des Mehrzweckregals

Beleuchtung



WEICHE BELEUCHTUNG

So wird die weiche Beleuchtung ein- oder ausgestellt:

- 1  berühren.
- 2  berühren.
- 3 0, 2 oder 4 Sekunden für die gewünschte Einstellung berühren.

AKZENTBELEUCHTUNG (MODELL MIT GLASTÜR)



So wird die Akzentbeleuchtung ein- oder ausgestellt:

- 1  berühren.
- 2  berühren.
- 3 Hoch, Mittel, Niedrig oder Aus für die gewünschte Einstellung berühren.

Sabbat

Dieses Gerät ist von Star-K zertifiziert und entspricht den strengen religiösen Vorschriften im Zusammenhang mit spezifischen Anweisungen, die unter www.star-k.org zu finden sind.

So wird der Sabbath-Modus eingestellt:

- 1  berühren.
- 2  drei Sekunden lang gedrückt halten.

Reinigung

AUSSENFINISH AUS EDELSTAHL

Einen nicht scheuernden Edelstahlreiniger verwenden und mit einem weichen, fusselfreien Tuch auftragen. Einen natürlichen Glanz erzielen Sie, indem Sie die Oberfläche mit einem feuchten Mikrofasertuch, dann mit einem trockenen Polierleder leicht abwischen. Stets in Richtung der Maserung des Edelstahls arbeiten.

REINIGUNG DES INNENRAUMS

Zum Reinigen der Innenflächen und herausnehmbaren Teile diese mit einer milden Lösung aus Seife, Wasser und Natriumbikarbonat abwaschen. Abspülen und gründlich trocknen. Es darf nach Möglichkeit kein Wasser auf die Lampen und das Bedienfeld kommen.

Die UV-beständige Glastür mit einem Standardglasreiniger reinigen.

⚠ VORSICHT

Auf den Innenflächen keinen Essig bzw. Reinigungsalkohol oder sonstige auf Alkohol basierte Reiniger verwenden.

ABWESENHEIT

Bei längerer Abwesenheit den Strom am Bedienfeld abschalten. Das Gerät ausräumen und die Türen in geöffneter Position blockieren, damit Frischluft in den Innenraum strömen und ihn trocken halten kann.

REINIGUNG DES KONDENSATORS

⚠ VORSICHT

Vor dem Reinigen des Kondensators den Strom zum Gerät ausschalten. Handschuhe tragen, um Verletzungen durch die scharfen Kondensatorrippen zu vermeiden.

Der Kondensator befindet sich an der Unterseite des Geräts hinter der Sockelleiste. Die Sockelleiste durch Entfernen der zwei Montageschrauben entfernen. Staub und Fusseln mit einer weichen Bürste und einem Staubsauger vom Kondensator entfernen. Den Kondensator alle 6 bis 12 Monate reinigen. Siehe Abbildung unten.

WICHTIGER HINWEIS: Um eine Beschädigung der Kondensatorrippen zu vermeiden, nur in Richtung der Rippen saugen.

⚠ VORSICHT

Wenn der Kondensator nicht gereinigt wird, könnte ein Temperaturverlust, ein mechanisches Versagen oder eine Beschädigung die Folge sein.

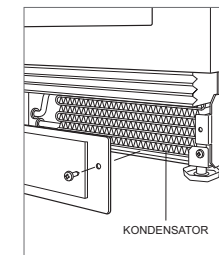

Position des Kondensators

Fehlersuche

BETRIEB DES GERÄTS

Keine Beleuchtung bzw. keine Kühlung

- Sicherstellen, dass der Strom eingeschaltet ist.
- Sicherstellen, dass die Stromzufuhr zum Gerät und der Schutzschalter eingeschaltet sind.

Keine Beleuchtung

- Die Tür wurde eventuell offen gelassen, sodass die Lampen deaktiviert wurden, um eine zu starke Wärmebildung zu verhindern. Wenn die Lampen ausgeschaltet sind, die Tür eine Stunde lang schließen. Wenn die Lampen immer noch ausgeschaltet sind, wenden Sie sich an einen vom Sub-Zero-Werk zugelassenen Serviceanbieter.
- Die LED-Innenbeleuchtung muss von einem vom Sub-Zero-Werk zugelassenen Serviceanbieter ausgewechselt werden.

Ansammlungen von Frost, Kondensat oder Eis im Gerät

- Prüfen, ob der Kondensator sauber ist.
- Prüfen, ob die Tür richtig schließt.
- Sicherstellen, dass die Tür nicht offen gelassen wurde.
- Sicherstellen, dass die Türdichtung keine Schnitte oder Risse hat. Wenn dies der Fall ist, wenden Sie sich an einen vom Sub-Zero-Werk zugelassenen Serviceanbieter.
- Wenn der Kühlschrank stark vereist ist, das Gerät ausschalten und das Eis mit einem Föhn schmelzen. Der Föhn sollte auf niedriger Stufe verwendet und ständig hin und her bewegt werden. Nachdem das Eis geschmolzen ist, das Wasser mit einem Tuch oder Papierhandtuch aufwischen.

Hohe Temperaturen, Gerät läuft übermäßig lange oder strahlt zu viel Wärme ab

- Prüfen, ob der Kondensator sauber ist.
- Prüfen, ob die Tür richtig schließt.
- Sicherstellen, dass die Tür nicht offen gelassen wurde.
- Höhere Umgebungstemperaturen können dazu führen, dass der Kompressor länger läuft.
- Wenn auf der Temperaturanzeige 3 °C erscheint, das Gerät jedoch nicht kühlt, befindet es sich eventuell im Vorführungsmodus. Wenden Sie sich an ein zugelassenes Sub-Zero-Kundendienstzentrum.

GERUCH

- Das Gerät sollte vor der ersten Inbetriebnahme gereinigt werden. Dadurch werden alle Gerüche, die sich während des Versands gebildet haben, beseitigt.
- Das Gerät und die Regale gründlich reinigen.
- Nicht abgedeckte Lebensmittel könnten zu einer Geruchsbildung führen, die eine Reinigung notwendig macht.

SERVICE

- Halten Sie die in Ihr Produkt integrierte Qualität aufrecht, indem Sie sich an ein zugelassenes Sub-Zero-Kundendienstzentrum wenden.
- Wenn Sie sich mit dem Kundendienst in Verbindung setzen, benötigen Sie die Modell- und Seriennummern Ihres Geräts. Beide Nummern sind auf dem Produktypenschild aufgeführt. Die Typenschildposition ist auf Seite 5 angegeben.
- Für Garantiezwecke benötigen Sie außerdem das Datum der Installation und den Namen Ihres Sub-Zero-Vertragshändlers. Diese Informationen sollten auf Seite 2 dieser Anleitung aufgezeichnet werden.

Eingeschränkte internationale Garantie von Sub-Zero

NICHT ZUM GEWERBLICHEN GEBRAUCH

VOLLSTÄNDIGE ZWEI-JAHRES-GARANTIE*

Ab dem Datum der ersten Installation deckt diese Produktgarantie von Sub-Zero für die Dauer von zwei Jahren alle Teile und Lohnkosten für die Reparatur oder den Austausch von Teilen des Produktes ab, an dem bei normalem, nicht-gewerblichem Gebrauch Material- oder Verarbeitungsmängel festgestellt wurden. Alle von Sub-Zero im Rahmen der vorstehenden Garantie bereitgestellten Leistungen müssen, wenn von Sub-Zero, Inc. nicht anderweitig festgelegt, von einem zugelassenen Sub-Zero-Kundendienstzentrum erbracht werden. Die Leistungen werden zu den normalen Geschäftszeiten erbracht.

FÜNF JAHRE GARANTIE AUF VERSIEGELTE SYSTEME

Ab dem Datum der ersten Installation deckt diese Produktgarantie von Sub-Zero für die Dauer von fünf Jahren alle Teile und Lohnkosten für die Reparatur oder den Austausch der folgenden Teile des Produktes ab, an dem bei normalem, nicht-gewerblichem Gebrauch Material- oder Verarbeitungsmängel festgestellt wurden: Kompressor, Kondensator, Verdampfer, Trockner und alle Verbindungsrohre. Alle von Sub-Zero im Rahmen der vorstehenden Garantie bereitgestellten Leistungen müssen, wenn von Sub-Zero, Inc. nicht anderweitig festgelegt, von einem zugelassenen Sub-Zero-Kundendienstzentrum erbracht werden. Die Leistungen werden zu den normalen Geschäftszeiten erbracht.

Weitere Informationen zur Produktgarantie von Sub-Zero erhalten Sie von Ihrem Sub-Zero-Vertragshändler. Die Garantien müssen allen Landes-, Bundes-, Orts- und lokalen Vorschriften entsprechen.

*Für Edelstahl (Türen, Bleche, Griffe, Produktrahmen und Innenflächen) gilt eine eingeschränkte Garantie von 60 Tagen für Teile und Lohnkosten zur Behebung von Schönheitsfehlern.

*Ersatz-Wasserfilter und Luftreinigungskassetten sind von der Produktgarantie nicht abgedeckt.



Sub-Zero, Sub-Zero & Design, Sub-Zero & Snowflake Design, Dual Refrigeration, The Living Kitchen, Great American Kitchens The Fine Art of Kitchen Design, Wolf, Wolf & Design, Wolf Gourmet, W & Design, rotfarbige Schaltknebel, Cove und Cove & Design sind eingetragene Marken und Servicemarken der Sub-Zero Group, Inc. und ihrer Tochtergesellschaften. Alle anderen Marken sind das Eigentum ihrer jeweiligen Besitzer in den Vereinigten Staaten und anderen Ländern.

Inhoud

- 2 Designer-reeks - Koeling onder het aanrecht
- 3 Veiligheidsmaatregelen
- 5 Eigenschappen Koeling Designer-reeks
- 5 Interactieve controles
- 6 Opslag
- 7 Bediening
- 7 Aanbevelingen voor onderhoud
- 8 Probleemoplossing
- 9 Sub-Zero garantie

Klantenservice

Het model en serienummer staan op het producttypeplaatje. Zie pagina 5 voor locatie typeplaatje. Voor de garantie moet ook de installatiedatum en de naam van uw erkende Sub-Zerodealer bekend zijn. Noteer die gegevens hieronder.

SERVICE-INFORMATIE

Modelnummer _____

Serienummer _____

Installatiedatum _____

Naam gecertificeerde service _____

Nummer gecertificeerde service _____

Erkende dealer _____

Dealernummer _____

Als er ooit naar uw product moet worden gekeken, maak dan gebruik van een door Sub-Zero erkende serviceprovider.

Belangrijke opmerking

Let voor een veilige en efficiënte installatie en bediening van dit product op de volgende soorten aanduidingen in deze handleiding:

BELANGRIJK duidt op informatie van bijzonder belang.

VOORZICHTIG duidt op een situatie waar licht letsel of schade kan optreden als instructies niet worden gevolgd.

WAARSCHUWING duidt op gevaar voor ernstig letsel of overlijden als de voorzorgsmaatregelen niet worden nageleefd.

BELANGRIJKE VOORZORGSMATREGELEN

⚠ WAARSCHUWING

Gebruik dit toestel alleen voor huishoudelijk gebruik.

⚠ WAARSCHUWING

Houd ventilatieopeningen vrij, te vinden in de behuizing van het toestel of in de ingebouwde structuur.

⚠ WAARSCHUWING

Geen ontplofbare stoffen zoals spuitbussen met een ontvlambaar drijfgas in dit toestel bewaren.

⚠ WAARSCHUWING

Dit apparaat bevat brandbaar koelmiddel en mag alleen door bevoegd personeel worden gehanteerd, geïnstalleerd, onderhouden en uit gebruik worden genomen. Raadpleeg wanneer het apparaat uit gebruik is genomen de plaatselijke autoriteiten voor afvalverwerking.

⚠ WAARSCHUWING

Zorg dat het koelmiddelcircuit geen schade oploopt.

⚠ WAARSCHUWING

Gebruik geen elektrische apparaten in de opbergvakken van het toestel, tenzij zij van een door de fabrikant aanbevolen type zijn.

⚠ WAARSCHUWING

Gebruik geen mechanische apparaten of andere middelen om het ontdooien te versnellen, tenzij aanbevolen door de fabrikant.

⚠ WAARSCHUWING

Stel het apparaat niet bloot aan regen.

⚠ WAARSCHUWING

Dit apparaat is niet bedoeld voor gebruik door personen (met inbegrip van kinderen) met verminderde lichamelijke, zintuiglijke of geestelijke vermogens of gebrek aan ervaring en kennis, tenzij zij door een voor hun veiligheid verantwoordelijke persoon worden begeleid of onderricht in het gebruik van het apparaat. Houd toezicht op kinderen om te voorkomen dat zij met het apparaat gaan spelen.

BELANGRIJKE VOORZORGSMATREGELEN

WAARSCHUWING



Dit symbool wijst op risico van brand of brandbare materialen.

WAARSCHUWING

Om het risico op ontbranding door een slechte installatie, reserveonderdelen of onderhoud te verkleinen, mag deze apparatuur alleen worden onderhouden door koeltechnici die ervaring hebben met brandbaar koelmiddel en die bekend zijn met de gevaren van hoge voltages en koelmiddelen onder druk.

WAARSCHUWING

GEVAAR: Risico op beknelling voor kinderen. Voordat u uw oude koelkast of vriezer weggooit, verwijder de deuren en laat planken en lade-indelingen op hun plaats zodat kinderen niet gemakkelijk naar binnen kunnen klimmen.

Eigenschappen koeling Designer-reeks

EIGENSCHAPPEN

| | |
|---|--|
| 1 | Typeplaat |
| 2 | Interactief bedieningspaneel |
| 3 | Glasplaten |
| 4 | Koelkastlade |
| 5 | Rechttopstaande flessenplank |
| 6 | Multifunctionele plank |
| 7 | Deurvakken |
| 8 | Glazen deur, bestendig tegen UV-straling, met volledig zicht |
| 9 | Condensor (achter stootplaat) |

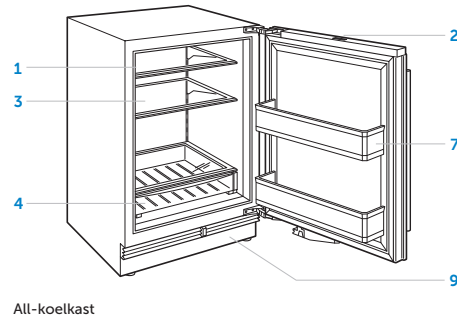

All-koelkast

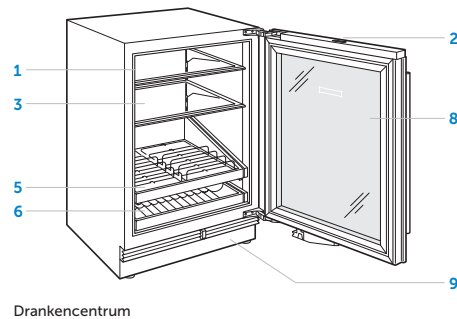

Drinkcentrum

Knoppen

Houd **POWER** op het display van het interactieve bedieningspaneel ingedrukt om de eerste keer op te starten. Zie de modelafbeeldingen voor de locatie van het bedieningspaneel.

De aanbevolen temperatuur is ingesteld op 3°C voor een koelkast. De temperatuur kan in stappen van één graad worden aangepast. De modellen van de All-koelkast en het drankencentrum hebben één temperatuurzone. Zie de afbeelding hieronder.











Display bedieningspaneel

INSTELLINGEN

Tik op een van de externe touch-displays op  voor het instellingenmenu.

INSTELLINGEN

| | |
|---|---|
|  | Schakel het apparaat uit |
|  | Draai de configuratiedisplay |
|  | Accentverlichting in- of uitschakelen, helderheid aanpassen en soft voor duur selecteren. |
|  | Deuralarm in- of uitschakelen en tijdsduur instellen. |
|  | Sabbat in- of uitschakelen. |
|  | Temperatuureenheden aanpassen. |
|  | Volume en toon van alarm aanpassen |
|  | Taal selecteren |
|  | Probleemoplossing en onderhoudsinformatie |

Bewaren in de koelkast

GLASPLATEN

Als u een glasplaat wilt verwijderen of aanpassen: kantel omhoog, dan optillen en uitnemen. Terugplaatsen: plaats de plank in de rails langs de achterwand, duw dan de voorzijde naar beneden totdat deze vastklikt. Zie de afbeelding hieronder.

BELANGRIJK: Wees voorzichtig bij het hanteren van glasplaten om beschadiging of krassen op het interieur te voorkomen.

⚠ VOORZICHTIG

Breng glasplaten op kamertemperatuur voor ze in warm water te dompelen.

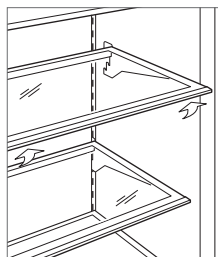

Verwijdering van glasplaat

KOELKASTLADES

Trek de koelkastlade naar voren totdat deze stopt om de lade te verwijderen. Til de voorkant van de lade iets op en trek de lade recht naar buiten. Zie de afbeelding hieronder. Zet de lade in de zijrails en schuif deze weer op zijn plaats om de lade terug te plaatsen.

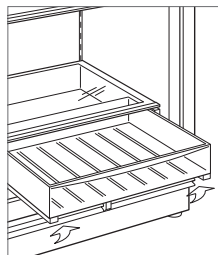

Verwijdering van lade

RECHTOPSTAANDE FLESSENPLANK

De verstelbare poorten kunnen hoger worden gezet zodat artikelen goed op hun plaats blijven. Wanneer verhoogd is de afstand tussen de poorten 64 mm. Til de poort op om te verhogen. Zet de poorten lager in de verzonken gebieden om plankruimte vrij te maken. Zie de afbeelding hieronder.

Trek de plank naar voren totdat deze stopt om de plank te verwijderen. Til de voorkant van de plank iets op en trek de plank recht naar buiten. Zie de afbeelding hieronder. Zet de plank in de zijrails en schuif deze weer op zijn plaats om de plank terug te plaatsen.

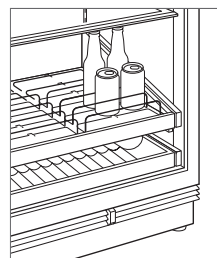

Rechttopstaande flessenplank

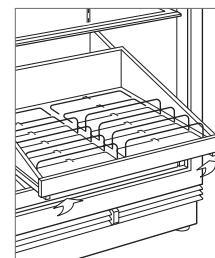

Verwijdering rechttopstaande flessenplank

MULTIFUNCTIONELE PLANK

Trek de plank naar voren totdat deze stopt om de plank te verwijderen. Til de voorkant van de plank iets op en trek de plank recht naar buiten. Zie de afbeelding hieronder. Zet de plank in de zijrails en schuif deze weer op zijn plaats om de plank terug te plaatsen.

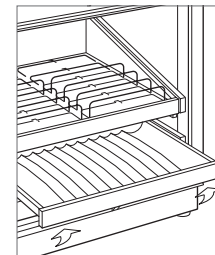

Verwijdering van multifunctionele plank

Verlichting



SOFT OP VERLICHTING

Soft op verlichting aanpassen of uitschakelen:

- 1 Tik op .
- 2 Tik op .
- 3 Tik op 0, 2 of 4 seconden voor de gewenste instelling.

ACCENTVERLICHTING (GLAZEN DEURMODEL)



Accentverlichting aanpassen of uitschakelen:

- 1 Tik op .
- 2 Tik op .
- 3 Tik op Hi, Med, Lo, of Uit voor de gewenste instelling.

Sabbat

Dit toestel is gecertificeerd door Star-K en voldoet aan strikte religieuze voorschriften in combinatie met specifieke instructies op www.star-k.org.

Om Sabbat te starten:

- 1 Tik op .
- 2 Houd  drie seconden ingedrukt.

Reinigen

RVS BUITENKANT

Gebruik een niet-schurend roestvrijstalen reinigingsmiddel en breng dit aan met een zachte, pluisvrije doek. Om de natuurlijke glans tevoorschijn te brengen, wrijft u het oppervlak licht in met een vochtige microvezeldoek gevolgd door een droge zeemleren lap. Wrijf altijd mee in de richting van de korrel van het roestvrij staal.

INTERIEURREINIGING

Om oppervlakken aan de binnenkant en alle verwijderbare onderdelen te reinigen, gebruikt u een milde oplossing van zeep, water en bakpoeder. Goed afspoelen en afdrogen. Zorg dat er geen water op de verlichting en het bedieningspaneel terecht komt.

Gebruik een standaard glasreiniger om de UV-bestendige glazen deur schoon te maken.

⚠ VOORZICHTIG

Gebruik geen azijn, alcohol of andere reinigingsmiddelen op basis van alcohol op de oppervlakken aan de binnenkant.

VAKANTIES

Voor lange vakanties schakelt u de stroom uit op het bedieningspaneel. Leeg het apparaat en laat de deuren iets openstaan zodat frisse lucht naar binnen kan en het interieur droog blijft.

CONDENSOR REINIGEN

⚠ VOORZICHTIG

Schakel voordat u de condensor schoonmaakt de stroom naar het apparaat uit. Draag handschoenen om letsel te voorkomen door de scherpe condensorvinnen.

De condensor bevindt zich onderaan de eenheid achter de stootplaat. Verwijder de stootplaat door de twee schroeven los te draaien. Gebruik een zachte haren borstel en stofzuiger om stof en pluizen van de condensor te verwijderen. Reinig de condensor om de 6-12 maanden. Zie de afbeelding hieronder.

BELANGRIJK: Om schade te voorkomen aan de condensor, hanteert u de stofzuiger in de richting van de vinnen.

⚠ VOORZICHTIG

Als de condensor niet regelmatig wordt gereinigd kan dit leiden tot temperatuurverlies, mechanische storingen of schade.

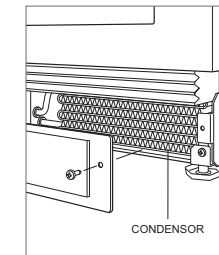

Locatie van de condensor

Probleemoplossing

WERKING

Geen lampjes of koeling.

- Controleer of de stroom is ingeschakeld.
- Controleer of de elektrische stroom naar het apparaat en de stroomonderbreker is ingeschakeld.

Geen lampjes.

- De deur kan open zijn blijven staan waardoor de lampjes zijn uitgevallen om overmatige warmte te elimineren. Als de lampjes uit zijn, sluit de deur dan gedurende één uur. Als de lampjes nog steeds uit zijn, neem dan contact op met de erkende onderhoudsdienst van de Sub-Zero fabriek.
- De led-verlichting van het interieur moet worden vervangen door de erkende onderhoudsdienst van Sub-Zero.

Bevriazing, condens of ijs hopen zich op in het apparaat.

- Controleer of de condensor schoon is.
- Controleer of de deur goed sluit.
- Controleer of de deur niet open is blijven staan.
- Controleer of er geen scheuren of andere beschadigingen in de afdichting van de deur zitten. Is dat het geval, neem dan contact op met de erkende onderhoudsdienst van Sub-Zero.
- Als er veel bevriazing aanwezig is, schakel het apparaat dan uit en gebruik een haardroger om het ijs te laten smelten. De haardroger moet op een lage stand worden aangezet en telkens in beweging worden gehouden. Als het ijs is gesmolten, neem het water dan op met een doek of met een papieren handdoek.

Hoge temperatuur, apparaat werkt buitensporig of geeft te veel warmte af.

- Controleer of de condensor schoon is.
- Controleer of de deur goed sluit.
- Controleer of de deur niet open is blijven staan.
- Door een hogere omgevingstemperatuur kan de compressor langer blijven aanstaan.
- Als de temperatuur 3° aangeeft, maar er wordt niet gekoeld, dan kan het apparaat in showroomstand zijn. Neem contact op met de erkende onderhoudsdienst van Sub-Zero.

GEUR

- Apparaat moet voor het eerste gebruik worden schoongemaakt. Hierdoor worden eventuele geuren die tijdens transport zijn opgevangen verwijderd.
- Reinig het apparaat en de planken grondig.
- Onafgedekt voedsel kan zorgen voor luchtjes waardoor reiniging nodig kan zijn.

ONDERHOUD

- Handhaaf de kwaliteit die in uw product is ingebouwd door contact op te nemen met de erkende onderhoudsdienst van de Sub-Zero-fabriek.
- Houd het model- en serienummer van uw product bij de hand als u contact opneemt. Beide nummers staan op het producttypeplaatje. Zie pagina 5 voor locatie typeplaatje.
- Voor de garantie moet ook de installatiedatum en de naam van uw erkende Sub-Zerodealer bekend zijn. Deze informatie moet op bladzijde 2 van deze handleiding worden genoteerd.

Garantie

Beperkte garantie op producten van Sub-Zero International

VOOR HUISHOUELIJK GEBRUIK

VOLLEDIGE GARANTIE VAN TWEE JAAR*

Gedurende twee jaar vanaf de datum van de oorspronkelijke installatie dekt deze productgarantie van Sub-Zero alle onderdelen en arbeid die bij normaal huishoudelijk gebruik nodig zijn voor reparatie of vervanging van een deel van het product dat defect blijkt te zijn qua materiaal of vervaardiging. Alle onderhoud door Sub-Zero onder de bovenstaande garantie moet door een door Sub-Zero-fabriek erkende dienst worden uitgevoerd, tenzij anders aangegeven door Sub-Zero, Inc. Het onderhoud wordt tijdens normale kantooruren uitgevoerd.

VOLLEDIGE GARANTIE VAN VIJF JAAR OP VERZEGELD SYSTEEM

Gedurende vijf jaar vanaf de datum van de oorspronkelijke installatie dekt de productgarantie van Sub-Zero alle onderdelen en arbeid die bij normaal huishoudelijk gebruik nodig zijn voor reparatie of vervanging van de compressor, condensor, verstuiver, droger en alle verbindingstukken die defect blijken te zijn qua materiaal of vervaardiging. Alle onderhoud door Sub-Zero onder de bovenstaande garantie moet door een door Sub-Zero-fabriek erkende dienst worden uitgevoerd, tenzij anders aangegeven door Sub-Zero, Inc. Het onderhoud wordt tijdens normale kantooruren uitgevoerd.

Voor meer informatie over de productgarantie van Sub-Zero kunt u contact opnemen met uw geautoriseerde dealer van Sub-Zero. Garanties moeten voldoen aan alle verordeningen op landelijk, provinciaal en gemeentelijk niveau.

*Roestvrij staal (deuren, panelen, handgrepen, productframes en inwendige oppervlakken) worden gedekt door een beperkte garantie voor cosmetische defecten op onderdelen en arbeid van 60 dagen.

**Reserve waterfilters en luchtzuiveringscartridges vallen niet onder de productgarantie.



Sub-Zero, Sub-Zero & Design, Sub-Zero & Snowflake Design, Dual Refrigeration, The Living Kitchen, Great American Kitchens The Fine Art of Kitchen Design, Wolf, Wolf & Design, Wolf Gourmet, W & Design, red colored knobs, Cove en Cove & Design zijn gedeponeerde handelsmerken en dienstmerken van Sub-Zero Group, Inc. en diens dochters. Alle andere handelsmerken zijn eigendom van hun respectievelijke eigenaren in de Verenigde Staten en andere landen.

目录

- 2 设计师系列台下冰柜
- 3 安全注意事项
- 5 设计师系列台下冰柜的特点
- 5 交互式控制
- 6 储存
- 7 操作
- 7 保养建议
- 8 故障排除
- 9 Sub-Zero质保

客户服务

型号和序列号列于产品铭牌上。铭牌位置参见第5页。出于质保目的，您还需要知悉安装日期和授权的Sub-Zero经销商名称。记录以下信息，以供日后参考。

服务信息

| |
|------------|
| 型号 |
| 序列号 |
| 安装日期 |
| 经认证的服务部门名称 |
| 经认证的服务部门号码 |
| 授权经销商 |
| 经销商号码 |

如果您的产品需要护理，请务必联系Sub-Zero工厂认证的服务提供商。

重要提示

为确保尽可能安全高效地安装和操作本产品，请注意本指南中以下突出显示的信息类型：

重要提示突出显示尤为重要的信息。

注意表示如果不遵守说明，可能会导致轻微的人身伤害或产品损坏的情况。

警告表示如果不遵守注意事项，可能会导致严重伤害或死亡的危险。

重要防护措施

⚠ 警告

该设备仅供住宅使用。

⚠ 警告

确保设备外壳或内置结构中的通风口均保持畅通。

⚠ 警告

请勿在本设备中储存爆炸性物品，如装有易燃喷射剂的喷雾罐。

⚠ 警告

该设备含有易燃制冷剂，必须由授权人员搬运、安装、维修和报废。一旦报废，请咨询当地主管部门了解处置要求。

⚠ 警告

请勿损坏制冷剂回路。

⚠ 警告

请勿在本设备的食品储存室内使用电器，除非是制造商推荐的类型。

⚠ 警告

请勿使用机械装置或其他工具（制造商推荐的除外）加快除霜过程。

⚠ 警告

请勿让本设备淋雨。

⚠ 警告

本设备不适用于身体、感觉或心理能力降低或缺乏经验和知识的人员（包括儿童），除非受到监督或他们已获得由负责其安全的人员就使用该设备所作出的指示。应监督儿童，以确保他们不会玩耍本设备。

重要防护措施

⚠ 警告



这个符号表示有着火/易燃材料的危险。

⚠ 警告

为尽量减少因安装、更换部件或维修程序不当而引起的点火风险，只有经过可燃制冷剂培训并了解高压电和承压制冷剂处理危险的制冷技术人员才能在该设备上工作。

⚠ 警告

危险：有儿童被困的风险。在您扔掉旧冰箱或冰柜之前，拆掉门，把架子和抽屉分隔放好，这样孩子们就不会轻易爬进去。

设计师系列台下冰柜的特点

设计师系列台下冰柜的特点

特点

- 1 产品铭牌
- 2 交互式控制面板
- 3 玻璃搁架
- 4 冷藏室抽屉
- 5 立式饮料搁架
- 6 多用途搁架
- 7 门上搁架
- 8 全视角抗紫外线玻璃门
- 9 冷凝器（踢脚板后面）

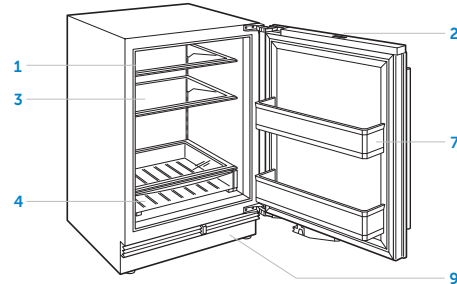

所有冷藏室

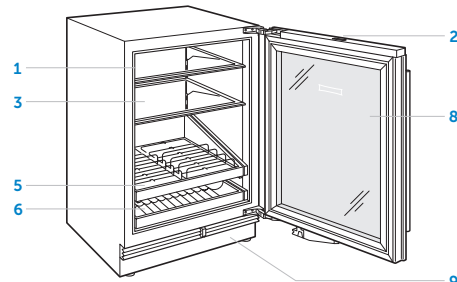

饮料中心

交互式控制

控制

如果首次启动，请触摸并按住①交互式控制面板显示屏上的POWER（电源）。控制面板的位置请参考型号图。

建议将冷藏室的预设温度调整为 3°C。温度可以以一度为增量进行调节。所有冷藏室和饮料中心型号均具有一个温度区。请参见下图。



控制面板显示屏

SETTINGS（设置）

要访问设置菜单，请触摸^{⚙️}控制面板显示屏。

SETTINGS（设置）

- ① 关闭设备
- [⏪] 旋转显示屏配置
- ^{☀️} 打开或关闭强光灯，调整亮度，选择持续柔和
- [🔔] 打开或关闭门报警并设置持续时间
- [★] 打开或关闭Sabbath（安息日）
- ^{°C/°F} 切换温度单位
- [🔊] 调节报警音量和音调
- [🌐] 选择语言
- [🔧] 查看故障排除和服务信息

冷藏室储存

玻璃搁架

要取下或调整玻璃搁架，请向上倾斜，然后提起并取出。要重新调换位置，请将搁架沿着后壁插入滑轨，然后放下前部，直至其锁定到位。请参见下图。

重要提示：取放玻璃搁架时要小心，以防止破损或划伤冰箱内部。

▲注意
在温水中浸泡前，将玻璃搁架温热至室温。

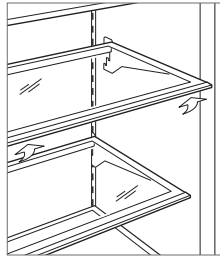

玻璃搁架拆卸

冷藏室抽屉

要取出，请向前拉冷藏室抽屉，直至拉不动为止。稍微提起抽屉的前部并直接拉出。请参见下图。要重新安装，请将抽屉插入侧滑轨，然后滑回原位。

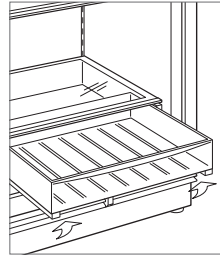

抽屉拆卸

立式饮料搁架

可以升高可调节门，以将物品紧密地固定在适当的位置。升高后，门的间距为64 mm。要升高，将门上提即可。要清空搁架空间，请将门降低到凹进区域。请参见下图。

要取出，请向前拉搁架，直至拉不动为止。稍微提起搁架的前部并直接拉出。请参见下图。要重新安装，请将搁架插入侧滑轨，然后滑回原位。

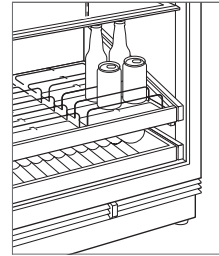

立式饮料搁架

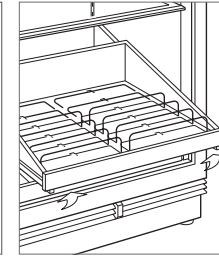

立式饮料搁架拆卸

多用途搁架

要取出，请向前拉搁架，直至拉不动为止。稍微提起搁架的前部并直接拉出。请参见下图。要重新安装，请将搁架插入侧滑轨，然后滑回原位。

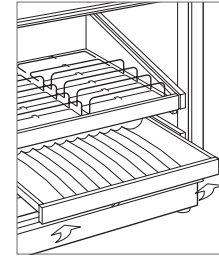



多用途搁架拆卸

操作

照明



柔光照明

调整或关闭柔光照明：

- 1 触摸 。
- 2 触摸 。
- 3 触摸0、2或4秒来选择所需的设置。

强光照明（玻璃门型号）

调整或关闭强光照明：

- 1 触摸 。
- 2 触摸 。
- 3 触摸高、中、低或关闭来选择所需的设置。

安息日

本产品通过犹太认证，符合严格的宗教法规以及 www.star-k.org 网站上的特别指示。

要启动Sabbath：

- 1 触摸 。
- 2 触摸并按住  三秒钟。

保养建议

清洁

不锈钢外表面

使用非磨蚀性的不锈钢清洁剂和无绒软布进行清洁。为了产生自然光泽，先用蘸水的超细纤维布轻轻擦拭煎盘，然后用打光麂皮擦干。始终沿着不锈钢的纹理方向擦拭。

内部清洁

要清洁内表面和所有可拆卸部件，请用温和的肥皂、水和小苏打溶液清洗。彻底冲洗并干燥。避免灯和控制面板接触水。

使用标准玻璃清洁剂清洁抗紫外线玻璃门。

▲注意

在任何内表面上，请勿使用醋、摩擦酒精或其他酒精类清洁剂。

假期

对于延长的休假，请在控制面板上关闭电源。清空该单元并将门轻轻打开，让新鲜空气进入并保持内部干燥。

冷凝器清洁

▲注意

清洁冷凝器之前，请关闭设备电源。戴上手套，以防被锋利的冷凝器翅片所伤。

冷凝器位于单元底部，踢脚板后面。抽出两颗安装螺钉，拆下踢板。使用软毛刷和真空吸尘器，清除冷凝器中的灰尘和绒毛。每6 - 12个月清洗一次冷凝器。请参见下图。

重要提示：为避免损坏冷凝器散热片，请沿翅片方向使用真空吸尘器清扫。

▲注意

未及时清洁冷凝器可能导致温度损失、机械故障或损坏。

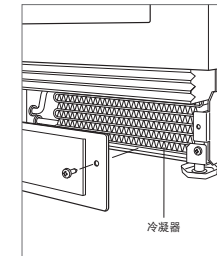

冷凝器位置

故障排除

设备运行

无灯光或不制冷。

- 确认电源已打开。
- 核实设备和家中断路器的电源已打开。

无照明。

- 门可能微开，已停用照明来消除多余热量。如果灯已熄灭，请关门一小时。如果灯仍然不亮，请联系Sub-Zero工厂认证的服务部门。
- 必须由 Sub-Zero工厂认证的服务部门更换LED内部照明系统。

设备内部存在结霜、结露或积冰。

- 检查冷凝器是否清洁。
- 确认门是否正确关闭。
- 确认门未微开。
- 确认门垫片无破裂或撕裂。如果有，请联系Sub-Zero工厂认证的服务部门。
- 结冰严重，请关闭设备并使用吹风机融化冰。吹风机应设为抵挡，并始终保持移动。一旦冰融化，请用布或纸巾擦干任何水分。

高温、设备运行过度或设备释放过多热量。

- 检查冷凝器是否清洁。
- 确认门是否正确关闭。
- 确认门未微开。
- 环境温度升高可能导致压缩机运行时间更长。
- 如果温度显示屏显示3°C但不制冷，则设备处于展厅模式。请联系Sub-Zero工厂认证的服务部门。

异味

- 首次使用前应清洁设备。这会除去可能在运输期间吸收的任何异味。
- 彻底清洁设备和搁架。
- 裸露的食品可能产生需要清洁的异味。

服务

- 与Sub-Zero工厂认证的服务部门联系，以保持产品的内在质量。
- 联系服务部门时，您需要提供设备的型号和序列号。这两个编号都列在产品铭牌上。铭牌位置参见第5页。
- 出于质保目的，您还需要知悉安装日期和授权的Sub-Zero经销商名称。此信息应记录在本指南的第2页中。

质保

Sub-Zero国际有限质保

供住宅使用

两年质保*

自最初安装之日起两年，本Sub-Zero产品质保涵盖在正常住宅使用情况下，维修或更换在材料或工艺方面证明有缺陷的产品任何部分的所有零部件和人工。除非Sub-Zero公司另有规定，否则根据上述质保条款，Sub-Zero提供的所有服务必须由Sub-Zero工厂认证的服务部门执行，我们将在正常营业时间内提供服务。

五年密封系统质保

自最初安装之日起两年，您的Sub-Zero产品质保涵盖在正常住宅使用情况下，维修或更换在材料或工艺方面证明有缺陷的产品任何部分的所有零部件和人工。除非Sub-Zero公司另有规定，否则根据上述质保条款，Sub-Zero提供的所有服务必须由Sub-Zero工厂认证的服务部门执行，我们将在正常营业时间内提供服务。

有关您的Sub-Zero产品质保的更多信息，请与授权的Sub-Zero经销商联系。质保必须遵守所有国家、州、城市、地方法规和/或法令。

*有限的60天零件和人工质保涵盖不锈钢（门、面板、把手、产品框架和内表面）的外观缺陷。

**更换水过滤器和空气净化过滤芯不在产品质保范围内。



Sub-Zero、Sub-Zero & Design、Sub-Zero & Snowflake Design、Dual Refrigeration、The Living Kitchen、Great American Kitchens、The Fine Art of Kitchen Design、Wolf、Wolf & Design、Wolf Gourmet、W & Design、red colored knobs、Cove和Cove & Design均为Sub-Zero Group, Inc.及其子公司的注册商标和服务标记。所有其他商标均为其各自所有者在美国和其他国家（或地区）的财产。



SUB-ZERO, INC. P.O. BOX 44848 MADISON, WI 53744 USA SUBZERO.COM 800.222.7820

9045525 REV-A

4/2021

