

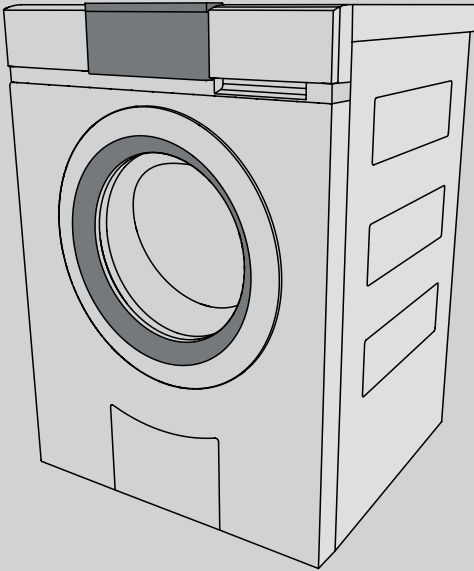

V-ZUG-Home

Installare l'app, collegare gli apparecchi e utilizzare le tante funzioni utili.



Istruzioni per l'uso

AdoraLavatrice V4000 OptiDos

Lavatrice

Grazie per aver scelto uno dei nostri prodotti. Il vostro apparecchio soddisfa esigenze elevate e il suo uso è molto semplice, tuttavia è necessario che vi prendiate il tempo per leggere queste istruzioni per l'uso che vi permetteranno di comprendere meglio l'apparecchio e di utilizzarlo in modo ottimale e senza problemi.

Vi preghiamo di attenervi alle avvertenze di sicurezza.

Modifiche

Testi, immagini e dati corrispondono al livello tecnico dell'apparecchio al momento della stampa delle presenti istruzioni per l'uso. Con riserva di modifiche nell'ambito della normale evoluzione tecnica.

Ambito di validità

Le presenti istruzioni per l'uso valgono per:

Nome del modello	Tipo
AdoraLavatrice V4000 OptiDos	AW4T-11023

Le differenze di esecuzione sono menzionate nel testo.

Indice

1	Avvertenze di sicurezza	5	7.6	Risciacquo separato/centrifuga.....	26
1.1	Simboli utilizzati.....	5	7.7	Correzione di un inserimento	26
1.2	Avvertenze generali di sicurezza	5	7.8	Annullamento anticipato del programma.....	27
1.3	Avvertenze di sicurezza relative all'apparecchio. 6		7.9	Con sicura per bambini attivata.....	27
1.4	Istruzioni per l'uso	6	7.10	Illuminazione del tamburo.....	28
2	Prima messa in esercizio	8	7.11	Apertura dello sportello dell'apparecchio durante il lavaggio.....	28
2.1	Protezione per il trasporto.....	8	7.12	Fine programma	28
2.2	Lavaggio senza biancheria	8	7.13	EcoManagement.....	30
3	Descrizione dell'apparecchio	8	8	Impiego senza OptiDos	31
3.1	Struttura.....	8	8.1	Aggiungere il detersivo.....	31
3.2	Cassetti.....	9	8.2	Dosaggio del detersivo	32
3.3	Elementi di comando e di visualizzazione.....	10	8.3	Colorazione dei tessuti	32
3.4	Spie di controllo.....	11	8.4	Avviamento del programma	33
3.5	Stato tasti	11	8.5	Lavaggio con combinazione di detersivi.....	33
4	OptiDos	11	9	Preferiti	34
4.1	Guida alla selezione.....	11	9.1	Definizione e memorizzazione dei Preferiti	34
4.2	Selezione del contenitore e programma di pulizia.....	12	9.2	Modifica o cancellazione dei Preferiti.....	34
4.3	Selezione prodotti.....	12	9.3	Avvio dei Preferiti	35
4.4	Indicatore di livello.....	12	10	V-ZUG-Home	35
5	Panoramica dei programmi	12	10.1	Condizioni	35
5.1	Programmi per biancheria resistente e per colorati	13	10.2	Prima messa in esercizio	35
5.2	Programmi tessuti.....	14	11	Regolazioni utente	36
5.3	Programmi extra	16	11.1	Modifica delle regolazioni utente.....	36
5.4	Funzioni supplementari	17	11.2	Tono tasti.....	36
5.5	EcoManagement.....	19	11.3	Sfondo.....	37
6	Operazioni preliminari	19	11.4	Luminosità.....	37
6.1	Messa in funzione dell'apparecchio	19	11.5	Lingua	37
6.2	Caricamento della biancheria	20	11.6	Data e ora	37
7	Impiego con OptiDos	20	11.7	Numero di giri di centrifuga.....	37
7.1	Preparazione di OptiDos.....	20	11.8	Grado di sporco.....	37
7.2	Selezione dei programmi	23	11.9	AquaPlus	38
7.3	Selezionare funzioni supplementari	24	11.10	Apertura automatica dello sportello.....	38
7.4	Avviamento ritardato	25	11.11	Avviamento ritardato/OptiTime	38
7.5	OptiTime	26	11.12	Informazioni sull'igiene.....	38
			11.13	Sicura per bambini	38

11.14	11.15	11.16	11.17	11.18	11.19	11.20	11.21	11.22	12	12.1	12.2	13	13.1	13.2	13.3	13.4	13.5	13.6	13.7	13.8	13.9	14	14.1	14.2	14.3	15	16	16.1	16.2	16.3	16.4	16.5	17	17.1	17.2	18	18.1	18.2	18.3	18.4	19	20	21	22											
38	39	39	39	39	39	39	40	40	Modalità demo	Attivazione.....	Spegnimento	Cura e manutenzione	Intervalli di pulizia	Pulizia del cassetto OptiDos con il programma di pulizia	Pulizia manuale del cassetto OptiDos.....	Pulire il cassetto per detersivo.....	Pulizia del filtro entrata acqua.....	Svuotamento d'emergenza.....	Pulire il filtro per corpi estranei.....	Pulizia dell'illuminazione del tamburo.....	Apertura dello sportello dell'apparecchio in caso di mancanza di corrente	Come eliminare personalmente i guasti	Messaggi di guasto.....	Altri problemi possibili	Risultati di lavaggio insoddisfacenti.....	Pezzi di ricambio	Dati tecnici	Indicazioni per gli istituti di controllo.....	Valori di consumo.....	Foglio dati del prodotto.....	VAS Vibration Absorbing System	Economizzatore automatico	Consigli di lavaggio	Risparmio di energia e acqua.....	Evitare danni.....	V-Upgrade	Panoramica.....	Programmi per colorati.....	Programmi tessuti.....	Programmi extra	Smaltimento	Indice analitico	Note	Service & Support	Brevi istruzioni	61	62	62	63	64	64	65	68	71	72

1 Avvertenze di sicurezza

1.1 Simboli utilizzati



Contrassegna tutte le istruzioni importanti per la sicurezza.

La mancata osservanza può provocare lesioni, danni all'apparecchio o agli impianti!



Informazioni e indicazioni da osservare.



Informazioni sullo smaltimento



Informazioni sulle istruzioni per l'uso

- ▶ Segnala operazioni che devono essere eseguite in sequenza.
 - Descrive la reazione dell'apparecchio all'operazione eseguita.
- Segnala un elenco.

1.2 Avvertenze generali di sicurezza



- Mettere in funzione l'apparecchio solo dopo aver letto le istruzioni per l'uso.



- Questi apparecchi possono essere utilizzati da bambini di età superiore agli 8 anni e da persone con limitate capacità fisiche, sensoriali o mentali o che non dispongono della necessaria esperienza e/o conoscenza, a condizione che l'uso avvenga sotto la supervisione di una persona re-

sponsabile, che vengano impartite loro istruzioni su come utilizzare l'apparecchio e che essi comprendano i rischi che ne possono derivare. I bambini non possono giocare con l'apparecchio. Le operazioni di pulizia e piccola manutenzione non devono essere eseguite dai bambini, se non sotto stretta sorveglianza degli adulti.

- Qualora un apparecchio non sia dotato di un cavo di collegamento alla rete e di un connettore a spina o altro sistema per il disinserimento dalla rete, caratterizzato dalla presenza su ogni polo di un'apertura di contatto conforme alle condizioni della categoria di sovratensione III per la separazione completa, occorre montare un dispositivo di separazione nell'impianto elettrico fisso in modo conforme alle norme d'installazione.
- Se il cavo di collegamento alla rete dell'apparecchio è danneggiato, è necessario chiederne la sostituzione al produttore, al suo servizio As-

sistenza o a una persona qualificata onde evitare pericoli.

1.3 Avvertenze di sicurezza relative all'apparecchio

- Tenere i bambini al di sotto dei 3 anni di età lontano dall'apparecchio, a meno che non siano sotto continua sorveglianza.
- Il carico massimo di biancheria asciutta ammonta a 8 kg.

1.4 Istruzioni per l'uso

Prima della messa in funzione iniziale

- L'apparecchio deve essere installato e collegato alla rete elettrica conformemente alle istruzioni d'installazione allegate. Fare eseguire i lavori necessari a un installatore/elettricista autorizzato.
- Per l'allacciamento all'impianto di alimentazione dell'acqua tramite tubi flessibili rimovibili, deve essere utilizzato il nuovo set per tubo flessibile fornito in dotazione con l'apparecchio. I set per tubo flessibile vecchi non devono essere utilizzati di nuovo.
- Garantire l'accesso alla presa utilizzata.

Uso conforme allo scopo

- L'apparecchio è adatto soltanto per lavare tessuti comunemente utilizzati in casa, con acqua e detersivi adatti per lavatrice. Utilizzare l'apparecchio soltanto nell'ambito domestico e per lo scopo indicato. Non ci assumiamo alcuna responsabilità per eventuali danni causati da un uso diverso da quello previsto o da un utilizzo non corretto.
- Prima di chiudere la porta dell'apparecchio e di avviare un programma, assicurarsi che nel tamburo non si trovino corpi estranei o animali domestici.

Assistenza e supporto

- In caso di anomalie di funzionamento dell'apparecchio o nel caso di una richiesta di riparazione, osservare le indicazioni riportate al capitolo «Servizio di assistenza». Se necessario, rivolgersi al nostro servizio di assistenza.
- Riparazioni, modifiche o manipolazioni all'apparecchio o al suo interno, specialmente alle parti sotto tensione, possono essere eseguite esclusivamente dal produttore, dal relativo servizio di assistenza o da una persona adeguatamente qualificata. Riparazioni non corrette possono causare gravi infortuni, danni all'apparecchio e all'impianto, nonché anomalie di funzionamento.
- L'obbligo di garanzia decade in caso di interventi da parte di centri di assistenza non autorizzati o di impiego di pezzi di ricambio non originali.

Uso

- Non appena si rileva un'anomalia nel funzionamento, l'apparecchio deve essere scollegato dalla rete elettrica.
- Allo scopo di proteggere la biancheria, osservare i rispettivi simboli di lavaggio applicati sui capi e attenersi alle avvertenze riportate alla voce «Consigli di lavaggio».
- I tessuti lavati, trattati o impregnati di sostanze chimiche, detersivi o solventi infiammabili (benzina solvente, alcol, smacchiatori, olio, colori, cere, ecc.) non devono essere lavati nell'apparecchio. Pericolo d'incendio e d'esplosione! Lavare prima a mano con acqua i capi che contengono tali sostanze oppure far evaporare completamente i solventi.
- Prima di inserire le mani nel tamburo, assicurarsi che sia fermo. Toccando un tamburo ancora in movimento comporta un forte pericolo di lesioni!
- Prima di eseguire la manutenzione, staccare la corrente elettrica.

Attenzione, pericolo di morte!

- Le parti dell'imballaggio, ad es. pellicola e polistirolo, possono essere pericolose per i bambini. Pericolo di soffocamento! Tenere le parti dell'imballaggio lontano dalla portata dei bambini.
- In caso di interventi di manutenzione all'apparecchio, anche quando vengono sostituite delle lampadine, togliere la corrente all'apparecchio. Estrarre completamente i fusibili a vite dalla loro sede oppure disattivare l'interruttore di circuito oppure estrarre la spina.

Come evitare danni all'apparecchio

- Non chiudere la porta dell'apparecchio sbattendola.
- Fare attenzione durante la pulizia a non far penetrare acqua nell'apparecchio. Utilizzare un panno moderatamente umido. Non spruzzare mai acqua all'interno o all'esterno dell'apparecchio. La penetrazione d'acqua può provocare danni.
- Prima di chiudere la porta dell'apparecchio e di avviare un programma, accertarsi che nel tamburo, nello scomparto del detersivo o in prossimità della trapola per corpi estranei non si trovino corpi estranei o animali domestici. Corpi estranei come monete, chiodi, graffette ecc. possono danneggiare i componenti dell'apparecchio e la biancheria.
- In caso di assenza prolungata, chiudere in primo luogo il rubinetto dell'acqua e disinserire la corrente elettrica staccando la spina dalla presa elettrica. Facendo questa operazione, non estrarre mai la spina dalla presa tirando il cavo. Attenzione Se la corrente viene disinserita, la protezione integrata anti-allagamento non funziona.
- I tessuti contenenti rinforzi in metallo o plastica, come fibbie e protezioni, non devono essere lavati nell'apparecchio. Pericolo di danni.
- Scarpe da ginnastica, mute da sub, zaini, tappeti ecc. non possono essere lavati nell'apparecchio.

2 Prima messa in esercizio



L'apparecchio deve essere installato e allacciato alla rete elettrica conformemente alle istruzioni d'installazione fornite a parte. Fare eseguire i lavori necessari da un installatore/elettricista autorizzato.

2.1 Protezione per il trasporto



Rimuovere la protezione per il trasporto (viti a testa esagonale sulla parete posteriore dell'apparecchio) per evitare danneggiamenti all'apparecchio (vedi istruzione d'installazione).

2.2 Lavaggio senza biancheria

- ▶ Versare poco detersivo nello scomparto II del cassetto per detersivo.
- ▶ Avviare il programma per capi colorati a 60 °C senza biancheria per eliminare eventuali residui di fabbrica.

3 Descrizione dell'apparecchio

3.1 Struttura



Lo sportello dell'apparecchio può essere aperto verso sinistra o verso destra. Il nostro servizio clienti può montare la porta con la direzione di apertura desiderata.

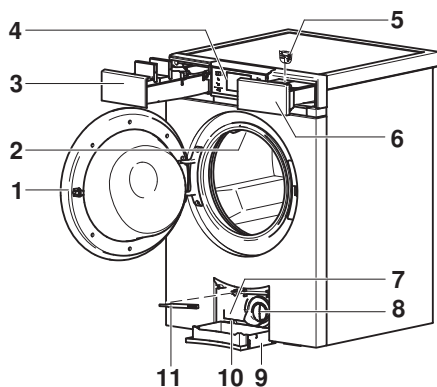

- 1 Porta dell'apparecchio
- 2 Ugello di circolazione
- 3 Cassetto OptiDos
- 4 Pannello di comando, orientabile
- 5 Coperchio per detersivo liquido
- 6 Cassetto per detersivo
- 7 Targhetta identificativa/Numero di serie (SN)
- 8 Filtro per corpi estranei
- 9 Contenitore di scarico
- 10 Sblocco di emergenza
- 11 Apriporta di emergenza

3.2 Cassetti

Cassetto OptiDos

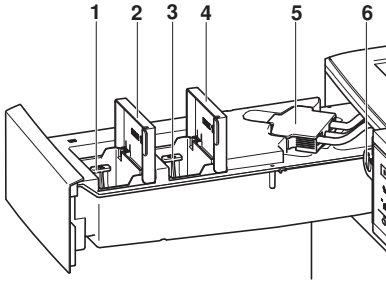

- 1 Valvola di scarico **B**
- 2 Contenitore **B** *
- 3 Valvola di scarico **A**
- 4 Contenitore **A** *
- 5 Attacco
- 6 Sbloccaggio

* Capacità: 1,2 litri

Cassetto per detersivo

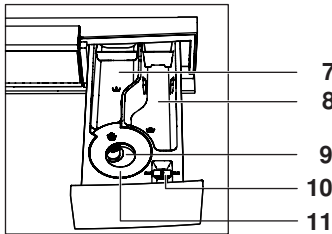

- 7 Detersivo per prelavaggio, scomparto **I**
- 8 Detersivo per lavaggio principale, scomparto **II**
- 9 Ammorbidente, scomparto 
- 10 Coperchio per detersivo liquido/
Apriporta per il contenitore di scarico/
Sbloccaggio per OptiDos
- 11 Bocchetta di aspirazione per ammorbidente

3.3 Elementi di comando e di visualizzazione

Pannello di comando

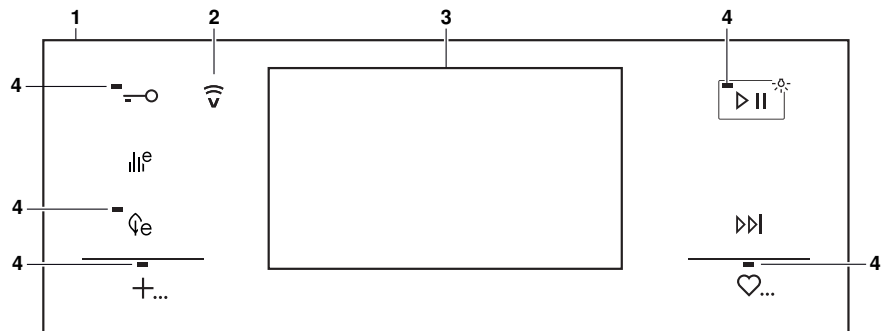

- 1 Pannello di comando
- 2 Display V-ZUG-Home
- 3 TouchDisplay
- 4 Spie di controllo

Tasti

- Apertura della porta
- EcoManagement
- Risparmio energia
- Programmi extra
- Avviamento/pausa/illuminazione del tamburo
- Fine del programma/Marcia rapida
- Preferiti

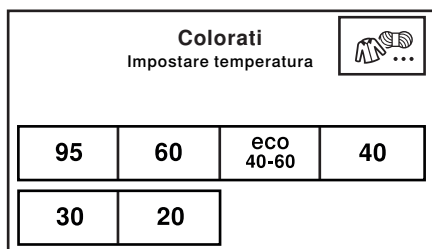

TouchDisplay



Tasti

- Programmi tessuti
- 95** Per bollitura 95 °C
- 60** Colorati 60 °C
- eco 40-60** eco 40-60
- 40** Colorati 40 °C
- 30** Colorati 30 °C
- 20** Colorati 20 °C

3.4 Spie di controllo

Spia di controllo	Attività	Stato
	La spia di controllo è accesa.	La funzione è attiva.
	La spia di controllo lampeggia.	La funzione è selezionabile.
	La spia di controllo non si accende.	La funzione non è selezionabile.

3.5 Stato tasti

Colore dello sfondo	Colore del simbolo	Stato
Blu	Bianco	La funzione è attiva.
Nero	Bianco	La funzione è selezionabile.
Nero	Nero	La funzione non è selezionabile.

4 OptiDos

OptiDos è composto da 2 contenitori, nei quali viene introdotto il detersivo o l'ammorbidente reperibile in commercio per il dosaggio automatico. Nelle regolazioni utente può essere definito se l'apparecchio deve consigliare il prodotto più adatto da utilizzare e da quale contenitore viene prelevato un prodotto. È disponibile inoltre un programma di pulizia.

4.1 Guida alla selezione

OptiDos senza guida alla selezione: i prodotti definiti non vengono contrassegnati come «consigliati».



OptiDos con guida alla selezione: il prodotto che è maggiormente adatto per il programma selezionato viene contrassegnato con .

Disattivare OptiDos: OptiDos non viene utilizzato. Il prodotto deve essere versato prima di ogni lavaggio nel cassetto per detersivo.

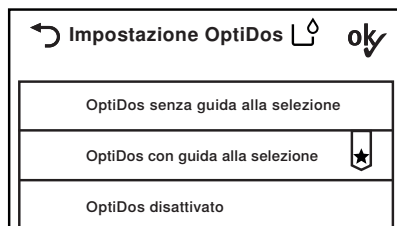

4.2 Selezione del contenitore e programma di pulizia

La capacità di ogni contenitore è di 1,2 litri.

[A] **Contenitore A:** contenitore dal quale viene prelevato il prodotto definito.

[B] **Contenitore B:** contenitore dal quale viene prelevato il prodotto definito.

☒ **Programma di pulizia:** i residui di detersivo o ammorbidente vengono rimossi dai contenitori OptiDos.

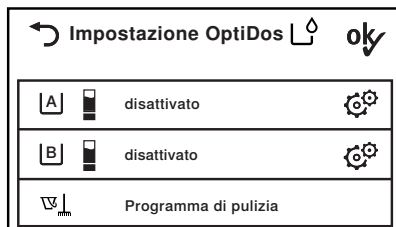

4.3 Selezione prodotti

I seguenti prodotti possono essere assegnati ad entrambi i contenitori:

Detersivo liquido o ammorbidente

Detersivo universale	Detersivo per lana
Detersivo per capi colorati	Detersivo per capi per neonati
Detersivo per capi delicati	Detersivo per biancheria nera
Ammorbidente	Detersivo per biancheria bianca
	Detersivo per capi outdoor



4.4 Indicatore di livello

Aperto il cassetto OptiDos e selezionando il programma con OptiDos viene indicato il livello di riempimento di entrambi i contenitori.

 C'è ancora abbastanza prodotto nel contenitore.

 Il prodotto dovrebbe essere rabboccato.

5 Panoramica dei programmi

Per la selezione programma corretta, attenersi ai simboli di lavaggio riportati sulle etichette dei capi, ad es. . I tessuti contrassegnati dal simbolo di lavaggio  possono essere lavati unicamente con il programma tessuti «Lavaggio a mano».

Valori di consumo

I dati sui consumi e la durata dei programmi indicati sono valori indicativi. Essi si riferiscono alla capacità massima e possono cambiare, ad es. in caso di tessuti in spugna, di acqua di alimentazione molto fredda, del grado di sporco selezionato o di piccoli carichi. La durata residua visualizzata e l'ora indicata per la fine del programma si conformano. I giri di centrifuga indicati sono impostati in fabbrica.



5.1 Programmi per biancheria resistente e per colorati

Per bollitura 95 °C

95 per cotone/lino bianco, ad es. lenzuola e tovaglie, asciugamani, capi di biancheria intima bianchi o che non si scolorano. Adatto per biancheria contrassegnata dal simbolo di lavaggio .



- Carico: 1-8 kg
- Numero di giri di centrifuga: 1200 giri/min
- Durata: 1h 38, 2h 15¹
- Acqua: 75 l²
- Energia: 2,2 kWh²

Colorati 60 °C

60 per cotone colorato, ad es. camicette colorate, grembiuli, camice da uomo, lenzuola. Adatto per biancheria contrassegnata dal simbolo di lavaggio  o .



- Carico: 1-8 kg
- Numero di giri di centrifuga: 1200 giri/min
- Durata: 1h 15, 1h 32¹
- Acqua: 65 l²
- Energia: 1,3 kWh²

eco 40-60

eco 40-60 Programma efficiente. Adatto per lavare insieme tessuti di cotone contrassegnati dal simbolo di lavaggio  o .





I valori di consumo sono descritti (vedi pagina 59) al capitolo «Dati tecnici».

Colorati 40 °C

40 per cotone colorato e misti, ad es. T-shirt. Adatto per biancheria contrassegnata dal simbolo di lavaggio ,  o .





- Carico: 1-8 kg
- Numero di giri di centrifuga: 1200 giri/min
- Durata: 1h 05, 1h 14¹
- Acqua: 70 l²
- Energia: 0,8 kWh²

Colorati 30 °C

30 per cotone colorato e misti, ad es. T-shirt. Adatto per biancheria contrassegnata dal simbolo di lavaggio , ,  o .

- Carico: 1-8 kg
- Numero di giri di centrifuga: 1200 giri/min
- Durata: 1h 02, 1h 05¹
- Acqua: 70 l²
- Energia: 0,5 kWh²

Colorati 20 °C

20 programma a risparmio energetico per tessuti leggermente sporchi. Adatto per biancheria contrassegnata dal simbolo di lavaggio , ,  o .

- Carico: 1-8 kg
- Numero di giri di centrifuga: 1200 giri/min
- Durata: 0h 59, 1h 00¹
- Acqua: 70 l²
- Energia: 0,3 kWh²

¹ Valori di riferimento. La durata lunga del programma riguarda il collegamento 230 V ~50 Hz, 10 A.

² Valori di riferimento

5.2 Programmi tessuti

Colorati

Per il programma tessuti «Colorati» valgono le descrizioni e i valori di consumo al capitolo «Programmi per biancheria resistente e capi colorati».

Lana

Trattamento delicato per lana ed altri tessuti delicati. Soltanto per lana infeltrabile, contrassegnata con l'etichetta «lavabile a macchina».

I valori di consumo valgono per la lana a 30 °C.

- Carico: 1–2,5 kg
- Numero di giri di centrifuga: 800 giri/min
- Durata: 0 h 48' ²
- Acqua: 52 l ²
- Energia: 0,3 ² kWh

Lavaggio a mano

Trattamento molto delicato per tessuti contrassegnati dal simbolo di lavaggio .

I valori di consumo valgono per il lavaggio a mano a 20 °C.

- Carico: 1-2 kg
- Numero di giri di centrifuga: 600 giri/min
- Durata: 0 h 45' ²
- Acqua: 58 l ²
- Energia: 0,2 ² kWh

Camicie

Ottimizzato contro la formazione di pieghe, contiene lisciatura a vapore.

I valori di consumo valgono per le camicie a 40 °C.

- Carico: max 7 pezzi
- Numero di giri di centrifuga: 1000 giri/min
- Durata: 1 h 23' ²
- Acqua: 33 l ²
- Energia: 0,4 ² kWh

Piumini

Ottimizzato per consentire la bagnatura speciale dei piumini. Breve centrifuga all'inizio del programma per eliminare l'aria eventualmente presente nei piumini.

I valori di consumo valgono per i piumini a 40 °C.

- Carico: max 1 pezzo/2 kg
- Numero di giri di centrifuga: 800 giri/min
- Durata: 1 h 25' ²
- Acqua: 40 l ²
- Energia: 0,5 ² kWh

Outdoor

Per vestiti impermeabili e traspiranti. Il lavaggio e il risciacquo vengono eseguiti con maggiore quantità d'acqua.

I valori di consumo valgono per i capi outdoor a 40 °C.

- Carico: 1-3 kg
- Numero di giri di centrifuga: 1000 giri/min
- Durata: 1 h 05' ²
- Acqua: 40 l ²
- Energia: 0,4 ² kWh

² Valori di riferimento

Seta

Per articoli delicati in seta. La centrifuga è ridotta per minimizzare la formazione di pieghe.

I valori di consumo valgono per la seta a 30 °C.

- Carico: 1-1,5 kg
- Numero di giri di centrifuga: 400 giri/min
- Durata: 0 h 48'²
- Acqua: 52 l²
- Energia: 0,3² kWh

Tende

Lavaggio estremamente delicato grazie ai movimenti di lavaggio ridotti. Il lavaggio e il risciacquo vengono eseguiti con maggiore quantità d'acqua. La biancheria resta immersa nell'acqua dell'ultimo risciacquo (stop dopo risciacquo).

- Scarico con centrifuga: 1× ▷▷|
- Scarico senza centrifuga: 2× ▷▷|

I valori di consumo valgono per le tende a 30 °C.

- Carico: 1-2 kg
- Numero di giri di centrifuga: Stop dopo risciacquo
- Durata: 1 h 00'²
- Acqua: 45 l²
- Energia: 0,4² kWh

Biancheria per bebè

Risciacquo a grande intensità per proteggere la pelle sensibile e delicata dei neonati. Selezionando la temperatura di 95 °C, il prelavaggio è compreso.

I valori di consumo valgono per la biancheria per bebè a 60 °C.

- Carico: 1-5 kg
- Numero di giri di centrifuga: 1200 giri/min
- Durata: 1 h 50'²
- Acqua: 120 l²
- Energia: 1,6² kWh

Jeans

Ottimizzato per la perdita di colore (riduzione di scoloritura) di jeans.

I valori di consumo valgono per i jeans a 40 °C.

- Carico: 1-4 kg
- Numero di giri di centrifuga: 1200 giri/min
- Durata: 1 h 16'²
- Acqua: 55 l²
- Energia: 0,5² kWh

FirstWash

Breve lavaggio di tessuti nuovi. Utilizzare una quantità molto ridotta di detersivo! Non adatto per lana e lavaggio a mano!

I valori di consumo valgono per FirstWash a 20 °C.

- Carico: 1-2 kg
- Numero di giri di centrifuga: 1000 giri/min
- Durata: 0 h 15'²
- Acqua: 25 l²
- Energia: 0,1² kWh

² Valori di riferimento

Biancheria nera

Risciacquo ottimizzato con maggiore quantità d'acqua e durata prolungata di risciacquo per i tessuti scuri.

I valori di consumo valgono per la biancheria nera a 40 °C.

- Carico: 1-4 kg
- Numero di giri di centrifuga: 1200 giri/min
- Durata: 1 h 20' ²
- Acqua: 85 l ²
- Energia: 0,5 ² kWh

5.3 Programmi extra

eco 40-60



Programma efficiente. Adatto per lavare insieme tessuti di cotone contrassegnati dal simbolo di lavaggio o .

I valori di consumo sono descritti (vedi pagina 59) al capitolo «Dati tecnici».

Lisciatura a vapore



la biancheria asciutta è in parte senza pieghe, umida e pronta per la stiratura. Adatto per biancheria contrassegnata dal simbolo di lavaggio , o .

- Carico: 1-1,5 kg
- Numero di giri di centrifuga: 0 giri/min
- Durata: 0 h 23' ²
- Acqua: 1 l ²
- Energia: 0,1 kWh ²

Impregnare



per inamidare o impregnare la biancheria, inserire il prodotto nello scomparto dell'ammorbidente.

- Carico: 1-3 kg
- Numero di giri di centrifuga: 800 giri/min
- Durata: 0 h 28' ²
- Acqua: 12 l ²
- Energia: 0,1 kWh ²

Igiene dell'apparecchio



pulizia a vapore senza biancheria.

- Carico: 0 kg
- Numero di giri di centrifuga: 0 giri/min
- Durata: 0 h 30' ²
- Acqua: 9 l ²
- Energia: 0,7 kWh ²

² Valori di riferimento

5.4 Funzioni supplementari

Dopo ogni selezione di un programma, vengono visualizzate le funzioni supplementari selezionabili.

Risparmio energia



Programma a grande risparmio energetico mediante riduzione della temperatura. Prolungando la durata del lavaggio, il risultato del lavaggio resta immutato. In base al programma, un risparmio energetico di circa 10%-40%, un prolungamento della durata del lavaggio di circa 25-60 minuti e un risparmio di acqua di circa 10%-20%.

Delicato



Lavaggio molto delicato. Livello dell'acqua maggiore, ridotto movimento di lavaggio e numero di giri di centrifuga. Il carico massimo è 3,5 kg.

Prelavaggio



Adatto per biancheria molto sporca. Prolungamento della durata del programma di circa 15 minuti.

Avviamento ritardato



Per usufruire di fasce tariffarie economiche (intervallo di impostazione fino a 24 ore). Il programma si avvia automaticamente all'ora di avvio impostata.

OptiTime



Se è selezionata l'ora di fine del programma selezionata, OptiTime calcola il programma più efficiente in termini di energia eseguibile nel tempo restante fino alla fine del programma.

OptiTime riduce la temperatura di lavaggio, a fronte di un risultato di lavaggio invariato. All'aumentare del tempo di lavaggio disponibile, è maggiormente possibile diminuire la temperatura di lavaggio. Se sono necessarie temperature di lavaggio più elevate con effetto germicida, deve essere (vedi pagina 38) selezionato un programma corrispondente senza la funzione OptiTime.

Grado di sporco



Adattamento al grado di sporco della biancheria.



Sporco leggero: per biancheria poco sporca.



Sporco medio: durata di lavaggio prolungata.



Molto sporco: durata di lavaggio prolungata, livello dell'acqua più alto, un risciacquo supplementare.









Ammollo: la durata può essere impostata da 0,5 a 6 ore.



Anti-acari: il lavaggio principale viene prolungato e intensificato. Gli acari vengono soppressi e gli allergeni vengono eliminati bene con il risciacquo.

AquaPlus

 L'intensità del risciacquo può essere impostata su diverse gradazioni.

-  **Base:** livello dell'acqua normale.
-  **Più acqua:** maggiore quantità d'acqua per il lavaggio principale e per il risciacquo.
-  **+ 1 risciacquo:** un risciacquo supplementare.
-  **Più acqua + 1 risciacquo:** maggiore quantità d'acqua per il lavaggio principale e per il risciacquo, un risciacquo supplementare.
-  **Protezione per la pelle:** maggiore quantità d'acqua nel risciacquo, due risciacqui supplementari. Adatto per pelle delicata.

Giri di centrifuga

 Il numero di giri di centrifuga può essere modificato. La biancheria delicata può essere centrifugata con un numero di giri inferiore. Ma la durata di asciugatura si allunga (con conseguente maggior consumo di energia in caso di asciugatura a macchina).

Sprint

 Programma corto, adatto per biancheria poco sporca. 2 invece di 3 cicli di risciacquo. Il carico massimo è 2,5 kg.

20 +  : 26 min.

30 +  : 27 min.

40 +  : 28 min.

60 +  : 39 min.

 In caso di lavaggio Sprint senza OptiDos, dosare poco detersivo. Con una quantità maggiore di biancheria o troppo detersivo può allungarsi notevolmente la durata del programma. Utilizzare solo detersivo liquido.

Lisciatura a vapore

 Formazione di pieghe nettamente ridotta. Durata dell'ammorbidimento: 60 minuti. La biancheria è calda ed è consigliabile che venga subito appesa oppure asciugata a macchina. Il numero di giri di centrifuga è limitato a 1000 giri/min. La capacità massima è 2 kg.

Risciacquo separato/centrifuga separata

 Il programma si avvia nelle parti richieste, lo svolgimento del programma viene ridotto.

Biolavaggio/lavaggio con sapone

 Per poter utilizzare il biolavaggio o il lavaggio con sapone attivare (vedi pagina 39) la regolazione utente Combinazione di detersivi. Lo svolgimento del programma si adatta all'utilizzo della combinazione di detersivi.

Biolavaggio: Detersivo base + candeggiante

Lavaggio con sapone: Addolcitore + detersivo a base di sapone

Avviamento/pausa/illuminazione del tamburo



I programmi possono essere avviati o interrotti premendo il tasto. In caso di interruzione, ripremendo il tasto il programma prosegue. L'illuminazione del tamburo può essere inserita o disinserita.

5.5 EcoManagement



Per poter utilizzare «EcoManagement», attivare (vedi pagina 39) la regolazione utente «EcoManagement». EcoManagement fornisce informazioni sul consumo di energia e di acqua dell'apparecchio. Finché non sono attivi programmi, è possibile richiamare i seguenti dati statistici:

- Consumo di energia e di acqua dell'ultimo programma
- Consumo totale di energia e di acqua
- Consumo medio di energia e di acqua degli ultimi 25 programmi

Durante la selezione del programma viene visualizzato quanta energia e acqua consumerà il relativo programma.

A programma terminato, verranno visualizzati il consumo di energia e di acqua del programma appena concluso.

I valori possono variare a seconda del programma, del carico, delle funzioni supplementari e delle regolazioni utente.

6 Operazioni preliminari

6.1 Messa in funzione dell'apparecchio

- ▶ Controllare che il filtro per corpi estranei sia (vedi pagina 47) inserito correttamente.

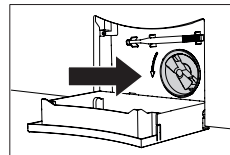

- ▶ Inserire il collegamento alla rete in una presa.

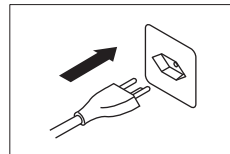

- ▶ Aprire il rubinetto dell'acqua.

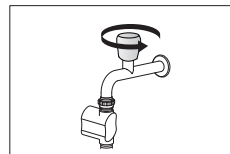

- ▶ Premere il tasto  per aprire la porta dell'apparecchio.

6.2 Caricamento della biancheria

► Caricare fino a massimo 8 kg di biancheria asciutta.

- pieno: biancheria resistente e capi colorati con livello di sporco normale
- max $\frac{3}{4}$: biancheria resistente e capi colorati con livello di sporco alto
- Max $\frac{1}{2}$: cotone facile da trattare, tessuti sintetici bianchi e colorati e tessuti misti
- Max $\frac{1}{4}$: biancheria delicata, lana, seta, poliacrilile e tende

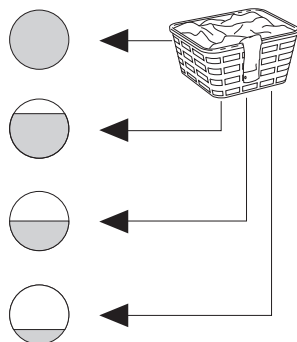

Con biancheria bagnata riempire il tamburo solo per metà. Il tamburo non deve essere caricato con un solo capo di biancheria pesante.

- Chiudere la porta dell'apparecchio.
 - Appare la schermata iniziale.
 - Se nell'arco di 5 minuti non viene selezionato alcun programma, si spengono tutte le visualizzazioni e la porta dell'apparecchio si apre.

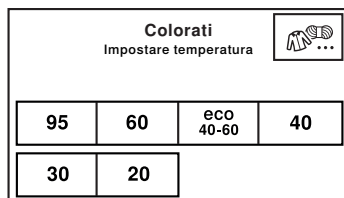

7 Impiego con OptiDos

7.1 Preparazione di OptiDos

Per poter utilizzare la funzione OptiDos, i contenitori devono essere riempiti nel cassetto OptiDos con i detersivi liquidi o gli ammorbidenti desiderati e le regolazioni utente devono essere definite in modo conforme.



Utilizzare i contenitori nel modo seguente:

- Entrambi i contenitori con detersivo liquido
- Entrambi i contenitori con ammorbidente
- Solo un contenitore con detersivo liquido o ammorbidente
- Un contenitore con detersivo liquido, l'altro contenitore con ammorbidente

Definizione dei prodotti per i contenitori

- ▶ Chiudere la porta dell'apparecchio.
- ▶ Premere il tasto **+...**
 - Sul TouchDisplay appare la selezione dei programmi extra.
- ▶ Premere il tasto **⚙️**.
 - Sul TouchDisplay appare il menu delle regolazioni utente.
- ▶ Premere ripetutamente il tasto **1/4** finché non compare la regolazione utente «OptiDos».
- ▶ Premere il tasto «OptiDos».
 - Sul TouchDisplay appare il menu di OptiDos.
- ▶ Premere «OptiDos senza aiuto alla selezione» oppure «OptiDos con aiuto alla selezione».
- ▶ Premere il tasto **ok**.
 - Sul TouchDisplay appare la selezione dei contenitori.

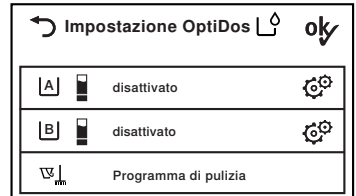
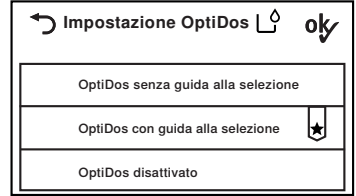

- ▶ Premere il tasto **[A]** per definire un prodotto per contenitore **[A]**.
 - Sul TouchDisplay appaiono diversi prodotti.
- ▶ Premere il prodotto desiderato.
 - Sul TouchDisplay appare il campo di inserimento per il dosaggio.

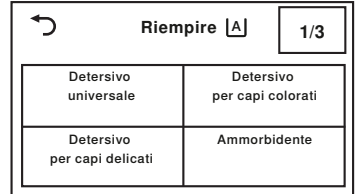

Per definire il prodotto corretto, attenersi alla denominazione indicata sulla confezione del detersivo liquido o ammorbidente utilizzato.

Inserimento del dosaggio



Inserire il dosaggio che viene consigliato sulla confezione del detersivo per 4–5 kg di biancheria mediamente sporca e con durezza dell'acqua locale!

Con funzione attivata, l'apparecchio preleva automaticamente il prodotto dal cassetto OptiDos. OptiDos calcola il dosaggio ottimale a seconda del programma selezionato e della quantità di biancheria contenuta nel tamburo.

- ▶ Inserire il dosaggio.
- ▶ Premere il tasto **ok**.
 - Sul TouchDisplay appaiono in **[A]** il dosaggio inserito e il tipo del prodotto selezionato.
- ▶ Definire (vedi pagina 21) correttamente il prodotto per contenitore **[B]** e inserire il dosaggio.
- ▶ Premere il tasto **ok**.
 - Sul TouchDisplay appare la panoramica delle regolazioni utente.
- ▶ Premere il tasto **↶**.
 - Appare la schermata iniziale.

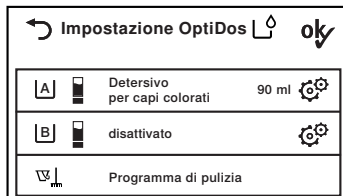

Introduzione di detersivo liquido/ammorbidente



Non utilizzare mai detersivo in polvere, pastiglie, candeggina o prodotti simili!

- ▶ Estrarre il cassetto OptiDos 1.
 - Sul TouchDisplay appaiono i contenitori **A** e **B** con i prodotti assegnati.
- ▶ Aprire il coperchio dei contenitori **A** e **B**.
- ▶ Introdurre lentamente il prodotto assegnato nei contenitori assegnati fino alla marcatura (MAX).
- ▶ Chiudere il coperchio dei contenitori **A** e **B**.
- ▶ Chiudere il cassetto OptiDos 1.

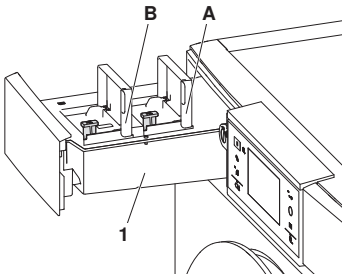
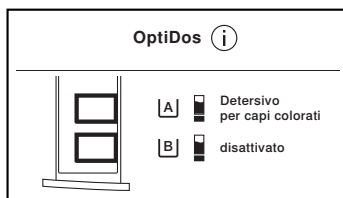



Introdurre lentamente il prodotto!

Per i prodotti densi riempire l'intero contenitore dura più a lungo. La capacità di ogni contenitore è di 1,2 litri.

7.2 Selezione dei programmi

Programmi di lavaggio principali

Selezionando il programma desiderato, tutte le impostazioni necessarie vengono assegnate automaticamente a questo programma. Le funzioni supplementari possono essere aggiunte o eliminate mediante i tasti avanzati in altre visualizzazioni.

- ▶ Chiudere la porta dell'apparecchio.
 - Appare la schermata iniziale.
- ▶ Premere il tasto per il programma desiderato, ad es. **60**.
 - Sul TouchDisplay appare la selezione dei contenitori.
- ▶ Premere il tasto per il contenitore desiderato, ad es. **A**.
 - Sul TouchDisplay vengono visualizzati il programma selezionato, il contenitore selezionato **A** e le funzioni supplementari selezionabili.
 - La spia di controllo del tasto selezionabile  lampeggia.
- ▶ All'occorrenza, premere il tasto per la funzione supplementare desiderata.
- ▶ Premere il tasto .
 - Il programma selezionato si avvia ed esegue il lavaggio con OptiDos.

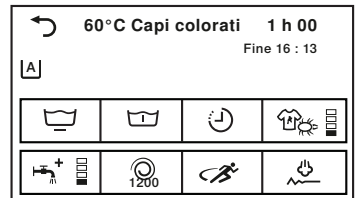
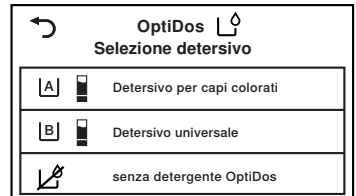
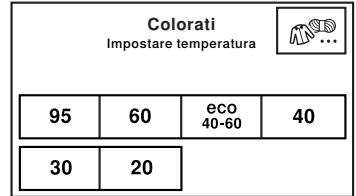

Programmi tessuti

- ▶ Premere il tasto .
 - Sul TouchDisplay appare la selezione dei programmi tessuti.
- ▶ Premere il tasto **1/3** finché viene visualizzato il programma tessuti desiderato.
- ▶ Premere il tasto per il programma tessuti desiderato, ad es. «Lana».
- ▶ Toccare il tasto per la temperatura desiderata ad es. **20**.
 - Sul TouchDisplay appare la selezione dei contenitori.
- ▶ Premere il tasto per il contenitore desiderato, ad es. **A**.
- ▶ Per avviare il programma, eseguire correttamente i passaggi come descritto in «Programmi di lavaggio principali».



Programmi extra

- ▶ Chiudere la porta dell'apparecchio.
 - Appare la schermata iniziale.
- ▶ Premere il tasto **+**...
 - Sul TouchDisplay appare la selezione dei programmi extra.
- ▶ Premere il tasto per il programma desiderato.
- ▶ Per avviare il programma, eseguire correttamente i passaggi come descritto in «Programmi di lavaggio principali».

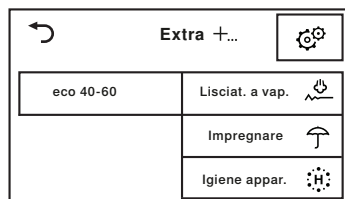

7.3 Selezionare funzioni supplementari

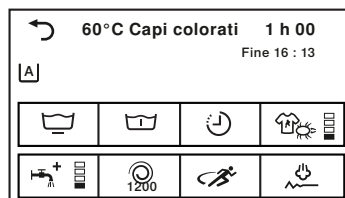

- ▶ Premere il tasto per il programma desiderato, ad es. **60**.
- ▶ Premere il tasto per il contenitore desiderato, ad es. **A**.
 - Sul TouchDisplay vengono visualizzati il programma selezionato, il contenitore selezionato **A** e le funzioni supplementari selezionabili.
 - La spia di controllo del tasto selezionabile **A** lampeggia.
- ▶ Premere i tasti corrispondenti per le funzioni supplementari desiderate, ad es. **☰**.
 - Sul TouchDisplay viene visualizzata la nuova durata del programma e l'ora alla fine del programma.
- ▶ Premere il tasto **▶||**.
 - Il programma selezionato si avvia.



7.4 Avviamento ritardato

Selezione dell'ora della fine del programma

Nelle regolazioni utente è necessario impostare (vedi pagina 38) l'opzione «Fine programma/OptiTime off» in «Avviamento ritardato/OptiTime».

- ▶ Premere il tasto per il programma desiderato, ad es. **60**.
- ▶ Premere il tasto per il contenitore desiderato, ad es. **A**.
- ▶ Premere il tasto .
 - Sul TouchDisplay appare il campo di inserimento per l'ora di fine del programma.
- ▶ Inserire a che ora deve terminare il programma desiderato.
- ▶ Premere il tasto **ok**.
 - L'ora di fine del programma è salvata.
- ▶ Se è necessario apportare modifiche, premere nuovamente il tasto .
- ▶ Premere il tasto .
 - L'avviamento ritardato viene avviato. Il programma desiderato si avvia nel momento che consente di far terminare il programma all'orario impostato.



 Durante il periodo di attesa prima dell'avviamento ritardato è possibile aggiungere (vedi pagina 28) biancheria in qualsiasi momento.



Selezione dell'ora dell'avvio del programma

Nelle regolazioni utente è necessario impostare (vedi pagina 38) l'opzione «Avvio programma» in «Avviamento ritardato/OptiTime».

- ▶ Eseguire i passaggi analogamente a quanto descritto (vedi pagina 25) in «Selezione dell'ora della fine del programma».



7.5 OptiTime

Nelle regolazioni utente è necessario impostare (vedi pagina 38) l'opzione «Fine programma/OptiTime on» in «Avvio ritardato/OptiTime».

- ▶ Premere il tasto per il programma desiderato, ad es. **60**.
- ▶ Premere il tasto per il contenitore desiderato, ad es. **A**.
- ▶ Premere il tasto .
 - Sul TouchDisplay appare il campo di inserimento per l'ora di fine del programma.
- ▶ Inserire a che ora deve terminare il programma desiderato.
- ▶ Premere il tasto **ok**.
 - L'ora di fine del programma è salvata.
- ▶ Se è necessario apportate modifiche, premere nuovamente il tasto .
- ▶ Premere il tasto .
 - L'ora di avviamento ritardato si avvia con la funzione supplementare «OptiTime». Il programma desiderato si avvia nel momento che consente di far terminare il programma all'orario impostato.



7.6 Risciacquo separato/centrifuga

- ▶ Premere il tasto per il programma desiderato, ad es. **60**.
 - Sul TouchDisplay vengono visualizzati il programma selezionato e le funzioni supplementari selezionabili.
- ▶ Per avviare il programma dalla parte del programma «Risciacquo», premere il tasto  1 volta.
- ▶ Per avviare il programma dalla parte del programma «Ultimo risciacquo/Ammorbidente», premere il tasto  2 volte.
- ▶ Per avviare il programma dalla parte del programma «Centrifuga separata», premere il tasto  3 volte.

7.7 Correzione di un inserimento

Durante la selezione del programma è possibile correggere le impostazioni nel modo seguente:

Cancellazione delle immissioni nella visualizzazione attuale

- ▶ Premere il tasto .
 - Le immissioni vengono eliminate.
 - Appare il TouchDisplay precedente.

Cancellazione di tutte le immissioni

- ▶ Premere il tasto **▶▶** più volte finché il TouchDisplay non si scurisce.
 - Tutti le immissioni sono cancellate.

7.8 Annullamento anticipato del programma



Dopo l'avvio del programma è possibile modificare solo il numero di giri di centrifuga. Per ulteriori modifiche deve essere interrotto il programma.

- ▶ Premere ripetutamente il tasto **▶▶** finché non viene visualizzato «Scarico».
 - Questa parte del programma non può essere saltata e deve essere svolta completamente.

7.9 Con sicura per bambini attivata

Selezionare il programma

L'attivazione e la disattivazione della sicura per bambini sono descritte nelle «Impostazioni utente».

- ▶ Chiudere la porta dell'apparecchio.
 - Sul TouchDisplay appare il campo di inserimento per il codice.
- ▶ Premere le cifre 7, 3, 1 in successione.
- ▶ Premere il tasto **ok**.
 - L'apparecchio è sbloccato.
- ▶ Premere il tasto per il programma desiderato, ad es. **60**.
 - I passaggi ulteriori possono essere eseguiti senza considerare la sicurezza per bambini. Se entro i successivi 20 secondi non viene selezionato nessun programma, sul TouchDisplay appare nuovamente il campo di immissione per il codice.



Una volta effettuato lo sblocco, l'apparecchio può essere regolarmente utilizzato. La sicura per bambini viene attivata automaticamente, non appena viene avviato il programma.

Interruzione programma/Apertura sportello dell'apparecchio a fine programma

- ▶ Premere il tasto **▶▶**.
 - Sul TouchDisplay appare il campo di inserimento per il codice.
- ▶ Premere le cifre 7, 3, 1 in successione.
- ▶ Premere il tasto **ok**.
 - L'apparecchio è sbloccato.
- ▶ Premere il tasto **▶▶** più volte finché nel TouchDisplay non compare «Scarico».
 - La porta dell'apparecchio si apre.





7.10 Illuminazione del tamburo

L'illuminazione del tamburo si accende automaticamente ogni volta che si apre la porta dell'apparecchio e si spegne automaticamente quando la si chiude. Se la porta dell'apparecchio rimane aperta, l'illuminazione del tamburo si spegne automaticamente dopo 2 minuti.

- ▶ Premere il tasto  per accendere o spegnere l'illuminazione del tamburo con la porta dell'apparecchio aperta.

7.11 Apertura dello sportello dell'apparecchio durante il lavaggio

L'apertura della porta dell'apparecchio è possibile se la spia di controllo del tasto  è accesa.

- ▶ Premere il tasto .
 - La porta dell'apparecchio si apre.
 - La biancheria può essere aggiunta o tolta.
- ▶ Chiudere la porta dell'apparecchio.
- ▶ Premere il tasto .
 - Il programma riprende a funzionare.



In caso d'interruzione dell'alimentazione elettrica, la porta dell'apparecchio può essere aperta (vedi pagina 48) soltanto con l'apriporta d'emergenza. Dopo un'interruzione del genere il programma riprende automaticamente.

7.12 Fine programma

Estrazione anticipata della biancheria

Poco prima della fine del programma, per circa 1–2 minuti la biancheria viene lasciata ammorbidire.



Se si seleziona la liscivia a vapore, la durata si prolunga e arriva a circa 60 minuti, per evitare la formazione di nuove pieghe.

- ▶ Premere il tasto  per estrarre la biancheria durante la fase di ammorbidimento.

Apertura dello sportello

Le regolazioni utente attivate determinano se la porta dell'apparecchio alla fine del programma si apre (vedi pagina 38) automaticamente e se le informazioni sul consumo di energia e di acqua devono essere visualizzate oppure no (vedi pagina 39).

▪ «Apertura automatica della porta On»:

Non appena il programma è terminato,

- la porta dell'apparecchio si apre automaticamente.
- La biancheria può essere prelevata.

▪ «Apertura automatica della porta Off»:

Non appena il programma è terminato,

- viene visualizzato nel TouchDisplay per ca. 5 minuti «Fine del programma». Dopo l'indicazione viene oscurata.

- vengono visualizzate nel TouchDisplay informazioni sul consumo di energia e sul consumo di acqua, se «EcoManagement» è stato (vedi pagina 39) attivato.
- ▶ Premere il tasto  per aprire in qualsiasi momento la porta dell'apparecchio ed estrarre la biancheria.

Stop dopo risciacquo

La biancheria resta immersa nell'acqua dell'ultimo risciacquo. Prima di estrarre la biancheria, l'acqua deve essere scaricata.

- ▶ Premere 1 volta il tasto .
 - La biancheria viene centrifugata con il numero di giri previsto per il programma.
 - L'acqua viene scaricata.

Oppure:

- ▶ Premere 2 volte il tasto .
 - La biancheria non viene centrifugata.
 - L'acqua viene scaricata.

Igienizzazione

Utilizzando quasi esclusivamente lavaggi a basse temperature, si possono formare nell'apparecchio depositi maleodoranti.

Per impedire tutto questo, il messaggio «Consigli per l'igiene» consiglia di eseguire per motivi d'igiene un lavaggio ad almeno 60 °C oppure di eseguire il programma «Igiene dell'apparecchio».

- ▶ Premere il tasto .
- ▶ Al prossimo lavaggio, utilizzare una temperatura di almeno 60 °C.

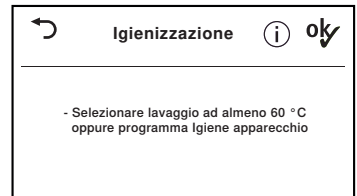

Oppure:

- ▶ Premere il tasto .
- ▶ Selezionare (vedi pagina 24) il programma «Igiene dell'apparecchio» alla voce «Programmi extra».

Dopo ogni utilizzo

- ▶ Pulire (vedi pagina 46) gli scomparti del detersivo.
- ▶ Affinché il tamburo e la guarnizione della porta possano asciugare fra un lavaggio e l'altro, aprire la porta dell'apparecchio ed estrarre fino all'arresto il cassetto per detersivo.
 - Se la porta dell'apparecchio viene richiusa dopo l'utilizzo, si riapre dopo 5 minuti per far asciugare il tamburo e la guarnizione della porta.

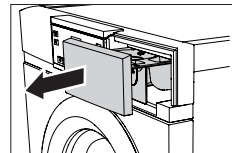

- ▶ Rimuovere con cautela depositi e corpi estranei dalla guarnizione della porta.

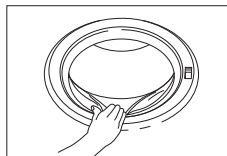

Un trattamento errato causa danni all'apparecchio!

Nella guarnizione della porta si trova l'illuminazione del tamburo. Una pulizia incauta può provocare danni all'illuminazione del tamburo.

7.13 EcoManagement

Per poter utilizzare «EcoManagement», attivare (vedi pagina 39) la regolazione utente «EcoManagement».

Indicazione della previsione durante la selezione del programma

Durante la selezione delle funzioni supplementari è possibile visualizzare il consumo di energia e di acqua previsto.

- ▶ Premere il tasto per il programma desiderato, ad es. **60**.
 - Nel TouchDisplay appare il programma selezionato con il consumo di energia e di acqua previsto.



Visualizzare l'ultimo programma

È possibile visualizzare il consumo di energia e di acqua dell'ultimo programma, se nessun programma è in corso.

- ▶ Premere il tasto **ili^e**.
 - Sul TouchDisplay compare il consumo di energia e di acqua dell'ultimo programma.

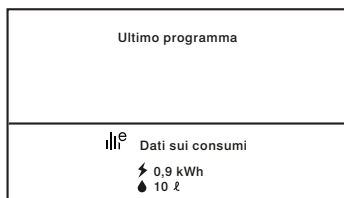

Visualizzazione del consumo complessivo e medio

È possibile visualizzare il consumo complessivo e quello medio quando nessun programma è in corso.

- ▶ Tenere premuto il tasto **ili^e** per 3 secondi.
 - Il TouchDisplay visualizza il consumo totale e medio.
- ▶ Premere il tasto **»|** per terminare la visualizzazione della statistica.

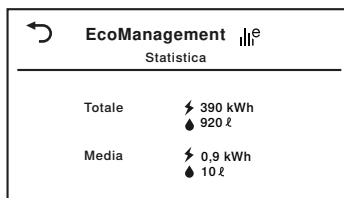

8 Impiego senza OptiDos

8.1 Aggiungere il detersivo

Detersivo liquido

- ▶ Estrarre il cassetto per detersivo fino al punto di arresto.
- ▶ Tirare verso l'alto il coperchio **1** e metterlo in posizione **b**.

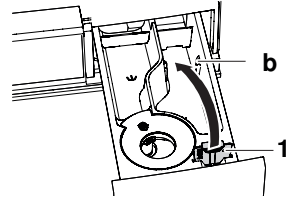

Non introdurre detersivo liquido sopra la tacca massima. I detersivi liquidi possono essere utilizzati soltanto per il lavaggio principale, con programmi senza prelavaggio. In caso di lavaggio con avviamento ritardato, riempire il dosatore (pallina dosatrice) con detersivo liquido e posizionarlo nel tamburo in modo tale che durante il periodo di attesa prima dell'avviamento del programma il detersivo non entri in contatto con la biancheria.

Detersivo in polvere

- ▶ Estrarre il cassetto per detersivo fino al punto di arresto.
- ▶ Tirare verso l'alto il coperchio **1** e metterlo in posizione **a**.

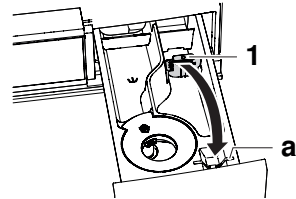

Scomparti da usare

Lavaggio convenzionale

Detersivo per prelavaggio	Scomparto I
Detersivo per lavaggio principale	Scomparto II
Ammorbidente	Scomparto 

Biolavaggio

Detersivo di base	Scomparto II
Candeggiante	Scomparto I
Ammorbidente	Scomparto 

Lavaggio con sapone

Addolcitore	Scomparto I
Detersivo a base di sapone	Scomparto II
Ammorbidente	Scomparto 

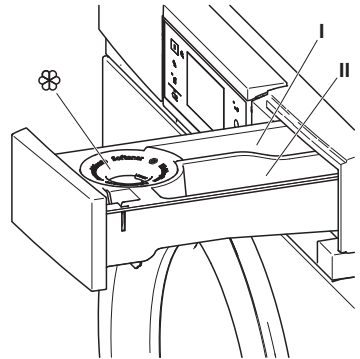

Versare l'ammorbidente non oltre la tacca più alta.

8.2 Dosaggio del detersivo



Il dosaggio eccessivo di detersivo può provocare una formazione eccessiva di schiuma. La conseguenza: cattivi risultati dopo il lavaggio, in casi estremi anche danneggiamenti all'apparecchio.

Il giusto dosaggio dipende dal grado di sporco della biancheria, dalla quantità di biancheria, dalla durezza dell'acqua e dal prodotto impiegato. Attenersi alle indicazioni di dosaggio dei produttori.

Gradi di durezza dell'acqua

Per informazioni sui valori locali rivolgersi all'azienda di gestione dell'acqua competente.

dolce	da 0 °fH a 15 °fH
media	da 15 °fH a 25 °fH
dura	oltre 25 °fH

Dopo il dosaggio del detersivo

- ▶ Spingere fino in fondo il cassetto per detersivo.
- ▶ Selezionare il programma.

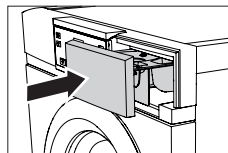



8.3 Colorazione dei tessuti

La colorazione dei tessuti può essere eseguita utilizzando coloranti adatti. Attenersi alle indicazioni di sicurezza e alle avvertenze del produttore.

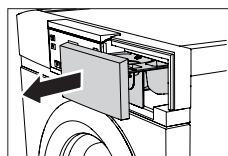
- ▶ Selezionare il programma desiderato.
 - Il programma si avvia con un breve scarico; l'acqua va nel tamburo.
- ▶ Aprire leggermente il cassetto per detersivo.
- ▶ Introdurre i coloranti liquidi.
- ▶ Chiudere il cassetto per detersivo.



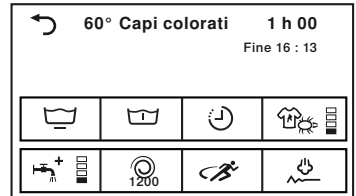
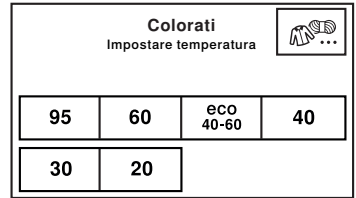

8.4 Avviamento del programma

- ▶ Chiudere la porta dell'apparecchio.
 - Appare la schermata iniziale.
- ▶ Premere il tasto per il programma desiderato, ad es. **60**.
 - Sul TouchDisplay appare la selezione dei contenitori.
- ▶ Premere il tasto .
 - Sul TouchDisplay vengono visualizzate le funzioni supplementari selezionabili.
 - La spia di controllo del tasto selezionabile  lampeggia.
- ▶ All'occorrenza, premere il tasto per la funzione supplementare desiderata.
- ▶ Premere il tasto .
 - Il programma selezionato si avvia ed esegue il lavaggio senza OptiDos.



8.5 Lavaggio con combinazione di detersivi

Per avviare il biolavaggio o il lavaggio con sapone, nelle regolazioni utente deve essere attivato «Detersivo combinato» (vedi pagina 39). Osservare il punto di riempimento del detersivo di base o della base di sapone.

- ▶ Premere il tasto per il programma desiderato, ad es. **60**.
- ▶ Premere il tasto .
 - Sul TouchDisplay appare la selezione del detersivo.
- ▶ Premere il tasto per il detersivo desiderato ad es. «Biolavaggio».
- ▶ Premere il tasto .
 - Il programma selezionato si avvia.

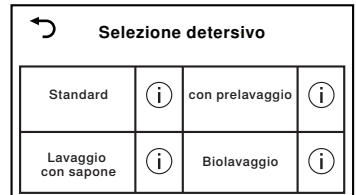

Versare la combinazione di detersivi solo nel cassetto per detersivo, non nel cassetto OptiDos.

9 Preferiti



Definire, modificare e cancellare un preferito è possibile soltanto quando la porta dell'apparecchio è aperta.

9.1 Definizione e memorizzazione dei Preferiti

- ▶ Premere il tasto .
 - La porta dell'apparecchio si apre.
- ▶ Premere il tasto ...
- Sul TouchDisplay appare il menu dei programmi di preferiti.
- ▶ Premere su uno dei programmi di preferiti vuoti, ad es. .
 - Sul TouchDisplay compare la schermata iniziale.
- ▶ Selezionare il programma e le funzioni supplementari.
- ▶ Premere il tasto ...
- Sul TouchDisplay appare: «Memorizzare modifiche?»
- ▶ Per creare i Preferiti premere su «Sì».
 - Il Preferito definito appare nel menu dei programmi di preferiti.
- ▶ Per eliminare i preferiti, premere su «No».

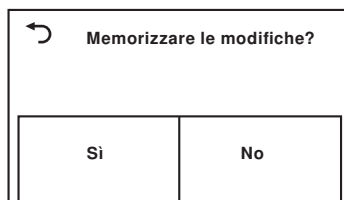
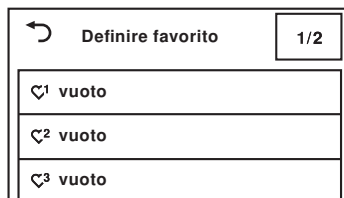

9.2 Modifica o cancellazione dei Preferiti

- ▶ Premere il tasto .
 - La porta dell'apparecchio si apre.
- ▶ Premere il tasto ...
- Sul TouchDisplay appare il menu dei programmi di preferiti.
- ▶ Premere il programma di preferiti da modificare, ad es. .
 - Sul TouchDisplay appare: «Modifica» e «Cancellare»

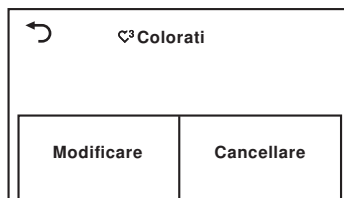



Modifica

- ▶ Per modificare il programma di preferiti, premere su «Modifica».
 - Il TouchDisplay visualizza il programma di preferiti.
- ▶ Effettuare le modifiche.
- ▶ Premere il tasto ... e memorizzare le modifiche.

Cancellazione

- ▶ Per cancellare il programma di preferiti, premere su «Cancellare».
 - Sul TouchDisplay appare il menu dei programmi di preferiti.
 - Il programma di preferiti è cancellato.

9.3 Avvio dei Preferiti

- ▶ Chiudere la porta dell'apparecchio.
 - L'illuminazione del tamburo si spegne.
 - Sul TouchDisplay compare la schermata iniziale.
- ▶ Premere il tasto ...
- Sul TouchDisplay appare il menu dei programmi di preferiti.
- ▶ Premere sul programma di preferiti desiderato, ad es. .
- ▶ Premere il tasto .
- Il programma selezionato si avvia.



10 V-ZUG-Home

10.1 Condizioni

Per un utilizzo completo di V-ZUG-Home devono essere soddisfatte le condizioni seguenti:

- accesso Internet e accesso a Google Play™ Store/App Store®
- smartphone o tablet collegati alla rete domestica
- requisiti di sistema per smartphone o tablet: da Android 6.0 o da iOS 11.0
- Wi-Fi che soddisfa uno degli standard seguenti: 2,4 GHz 802.11 b/g/n



Google Play™ è un marchio registrato di Google Inc.



Apple e il logo Apple sono marchi di Apple Inc., registrati negli Stati Uniti e in altri Paesi. App Store® è un marchio di servizio di Apple Inc.

10.2 Prima messa in esercizio



In fase di creazione del collegamento rimanere nelle vicinanze dell'apparecchio e tenere la password della rete domestica a portata di mano.

Installare l'app

- ▶ Attivare Bluetooth e localizzazione sullo smartphone/sul tablet.
- ▶ Cercare «V-ZUG» in Google Play™ Store/App Store®.
- ▶ Installare e aprire l'app V-ZUG.

Attivare la modalità V-ZUG-Home sull'apparecchio

- ▶ Nella regolazione utente «V-ZUG-Home» impostare il modo di funzionamento «Display» o «Utilizzo e visualizzazione».

Collegare l'apparecchio alla rete domestica

- ▶ Aggiungere l'apparecchio nell'app V-ZUG.
 - Nell'app V-ZUG appare una richiesta di accoppiamento bluetooth.
 - Sul display dell'apparecchio appare un PIN a 6 cifre.
- ▶ Inserire il PIN a 6 cifre nell'app V-ZUG e confermare la richiesta di accoppiamento bluetooth.
 - L'app V-ZUG visualizza il nome della WLAN attiva e richiede l'immissione della password della WLAN.
- ▶ Immettere la password della WLAN.
 - L'apparecchio è collegato alla rete WLAN attiva.





Ulteriori informazioni su V-ZUG-Home e sulla disponibilità sono contenute al sito home.vzug.com o nelle istruzioni per l'uso di V-ZUG-Home.

11 Regolazioni utente





Le regolazioni utente possono essere modificate solo quando nessun programma è in corso e non appare sul display alcun messaggio d'errore.

11.1 Modifica delle regolazioni utente

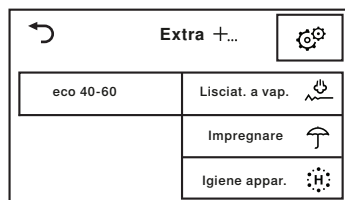
- ▶ Chiudere la porta dell'apparecchio.
- ▶ Premere il tasto **+**...
 - Sul TouchDisplay appare la selezione dei programmi extra.
- ▶ Premere il tasto .
 - Sul TouchDisplay appare il menu delle regolazioni utente.
- ▶ Selezionare e modificare le regolazioni e i sottolivelli desiderati.
- ▶ Per salvare la regolazione desiderata, premere il tasto .
- ▶ Per selezionare altre regolazioni, premere il tasto **1/4**.
- ▶ Per uscire dal menu delle regolazioni utente, premere il tasto .



11.2 Tono tasti

È possibile inserire e disinserire il tono tasti. Il tono dei tasti  e  non può essere disinserito.

- On (impostazione di fabbrica)
- Off

11.3 Sfondo

Lo sfondo del TouchDisplay può essere spento. Apparirà poi di color nero. Sfondo

- On (impostazione di fabbrica)
- Off

11.4 Luminosità

La luminosità del display può essere adattata alle rispettive condizioni di luce.

- Scuro
- Medio
- Luminoso (impostazione di fabbrica)
- Molto luminoso

11.5 Lingua

La lingua viene impostata durante la prima messa in funzione. Può essere modificata.

- Tedesco
- ...

11.6 Data e ora

L'ora e la data devono essere nuovamente impostate se la corrente rimane staccata per circa 5 settimane. Dopo aver impostato l'ora e la data, l'apparecchio non deve essere staccato dalla rete elettrica per almeno 30 minuti.

- Ora legale/solare automatica On (impostazione di fabbrica)
- Ora legale/solare automatica Off

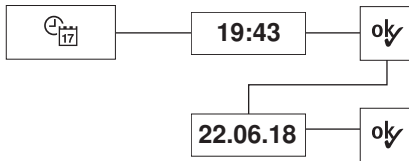

11.7 Numero di giri di centrifuga

Un aumento del numero di giri di centrifuga è possibile solo con programmi adeguati. Una riduzione del numero di giri di centrifuga è possibile con tutti i programmi.

- 400
- 600
- 800
- 1000
- 1200 (regolazione di fabbrica)
- 1400
- 1600

11.8 Grado di sporco

Il grado di sporco può essere impostato su 3 stadi diversi.

- Leggero (regolazione di fabbrica)
- Medio
- Intenso

11.9 AquaPlus

L'intensità del risciacquo può essere impostata su 5 gradazioni.

- Base (regolazione di fabbrica)
- Più acqua
- + 1 risciacquo
- Più acqua + 1 risciacquo
- Protezione per la pelle

11.10 Apertura automatica dello sportello

Con la funzione attivata, lo sportello dell'apparecchio si apre automaticamente alla fine del programma.

Con la funzione disattivata, lo sportello dell'apparecchio può essere aperto premendo il tasto .

- On (regolazione di fabbrica)
- Off

11.11 Avviamento ritardato/OptiTime

Con la funzione «Avvio programma» attivata è possibile definire l'ora in cui deve essere avviato un programma.

Con la funzione «Fine programma» attivata è possibile definire l'ora in cui deve finire un programma. Se la funzione «OptiTime» è attivata, viene selezionata automaticamente, con ogni selezione di avvio ritardato, la funzione «OptiTime».

- Avvio programma
- Fine programma, OptiTime On
- Fine programma, OptiTime Off (regolazione di fabbrica)

11.12 Informazioni sull'igiene

Con la funzione attivata, viene consigliato un ciclo di lavaggio di almeno 60 °C se, per motivi di igiene, si vogliono evitare depositi maleodoranti nell'apparecchio.

- On (regolazione di fabbrica)
- Off

11.13 Sicura per bambini

La sicurezza per bambini impedisce di mettere inavvertitamente in funzione un programma. L'apparecchio è utilizzabile solo dopo aver inserito il codice 731.

- On
- Off (regolazione di fabbrica)

11.14 Illuminazione del tamburo

Se la funzione è attivata, l'illuminazione del tamburo si accende automaticamente ogni volta che si apre la porta dell'apparecchio e si spegne automaticamente quando la porta viene chiusa.

- On (impostazione di fabbrica)
- Off

11.15 EcoManagement

Se la funzione è attivata, a inizio programma vengono visualizzate le previsioni di consumo e a programma terminato i valori di consumo rilevati. I valori di consumo rilevati e salvati possono essere cancellati in «Statistica».

- On (impostazione di fabbrica)
- Off
- Statistica
- Info

11.16 Combinazione di detersivi

Con la funzione attivata è possibile selezionare, nella funzione supplementare «Prelavaggio», il tipo di detersivo desiderato.

- On
- Off (regolazione di fabbrica)

11.17 Ammorbidente

La porta dell'apparecchio può essere aperta in ogni momento premendo il tasto . La biancheria può essere estratta.

- 30 secondi (impostazione di fabbrica)
- 10 minuti
- 30 minuti
- 6 ore

11.18 Acqua dolce

Con la funzione attivata, adattando l'apparecchio all'acqua molto dolce, si evita un'eccessiva formazione di schiuma.

- On
- Off (regolazione di fabbrica)

11.19 OptiDos

Con funzione attivata, il prodotto può essere prelevato dal cassetto OptiDos. OptiDos calcola il dosaggio ottimale a seconda del programma selezionato e della quantità di biancheria da lavare.

- OptiDos senza guida alla selezione
- OptiDos con guida alla selezione
- Disattivare OptiDos

11.20 Opzioni acqua *

* a seconda del modello

L'apparecchio è dotato di 2 opzioni per l'allacciamento dell'acqua: 2 allacciamenti per acqua fredda e acqua calda oppure 2 allacciamenti per acqua dura e acqua dolce.

Allacciamenti per acqua fredda e acqua calda: Per il lavaggio principale può essere impostata una temperatura di miscelazione elevata o bassa. Per il risciacquo può essere impostata una temperatura di risciacquo fredda o calda. Tutte le impostazioni dettagliate sono descritte nelle istruzioni per l'installazione «Opzioni acqua».

- Temperatura di miscelazione alta
- Temperatura di miscelazione bassa
- Temperatura di risciacquo fredda
- Temperatura di risciacquo calda
- Off

Allacciamenti per acqua dura e acqua dolce: Per il lavaggio principale e per il primo risciacquo viene utilizzata acqua dolce. L'acqua per i successivi risciacqui proviene dall'allacciamento dell'acqua dura.

- Sì
- No

11.21 V-ZUG-Home

Con V-ZUG-Home (vedi pagina 35) è possibile accedere attraverso la app V-ZUG ai propri apparecchi e ad es.

- è possibile disinserire un apparecchio in funzione
- o richiamare informazioni sui vari stati di funzionamento del proprio elettrodomestico.



Quando la connessione di rete è attivata, il consumo di energia in modalità stand-by aumenta.



Ulteriori informazioni su V-ZUG-Home e sulla disponibilità sono contenute al sito home.vzug.com o nelle istruzioni per l'uso di V-ZUG-Home.

11.22 Impostazioni di fabbrica

È possibile ripristinare le regolazioni di fabbrica. Per la lingua modificata, il ripristino delle regolazioni di fabbrica non ha effetto.

- : Regolazioni di fabbrica
- : Non ripristinare



Durante il ripristino delle regolazioni di fabbrica vengono cancellati anche i Preferiti salvati.

12 Modalità demo

In modalità demo può essere eseguito il controllo completo. L'apparecchio tuttavia non esegue il lavaggio.









La modalità demo può essere attivata o disattivata solo con la porta dell'apparecchio aperta.

12.1 Attivazione

- ▶ Premere il tasto .
 - La porta dell'apparecchio si apre.
 - L'illuminazione del tamburo si accende.
- ▶ Tenere premuti contemporaneamente i tasti , ... e per 5 secondi finché sul TouchDisplay non compare il menu della modalità demo.
 - Sul TouchDisplay appare: «Stato: Off»
- ▶ Premere il tasto .
- La modalità demo è selezionata.
- ▶ Premere il tasto .
- La modalità demo è attivata.
- Il TouchDisplay si scurisce.

12.2 Spegnimento

- ▶ Premere il tasto .
 - La porta dell'apparecchio si apre.
 - L'illuminazione del tamburo si accende.
- ▶ Premere contemporaneamente i tasti , ... e  finché sul TouchDisplay non compare il menu della modalità demo.
 - Sul TouchDisplay appare: «Stato: On»
- ▶ Premere il tasto .
 - La modalità demo non è più selezionata.
- ▶ Premere il tasto .
 - La modalità demo è disattivata.
 - Il TouchDisplay si scurisce.

13 Cura e manutenzione

13.1 Intervalli di pulizia

Parte dell'apparecchio	Intervallo di pulizia
Cassetto OptiDos	<ul style="list-style-type: none"> ▪ Secondo necessità ▪ In caso di forte sporco
Cassetto per detersivo	<ul style="list-style-type: none"> ▪ Dopo ogni giornata di lavaggio
Filtro entrata acqua	<ul style="list-style-type: none"> ▪ Quando viene richiesto «A9 Aprire rubinetto dell'acqua?»
Trappola per corpi estranei	<ul style="list-style-type: none"> ▪ 1 volta al mese
Illuminazione del tamburo	<ul style="list-style-type: none"> ▪ Secondo necessità



Se si utilizza ammorbidente in un cassetto OptiDos consigliamo di utilizzare il programma di pulizia  ogni 3 mesi.

13.2 Pulizia del cassetto OptiDos con il programma di pulizia

- ▶ Chiudere la porta dell'apparecchio.
- ▶ Premere il tasto **+**...
 - Sul TouchDisplay appare la selezione dei programmi extra.
- ▶ Premere il tasto **⚙**.
 - Sul TouchDisplay appare il menu delle regolazioni utente.
- ▶ Premere ripetutamente il tasto **1/4** finché non compare la regolazione utente «OptiDos».
- ▶ Premere il tasto «OptiDos».
 - Sul TouchDisplay appare il menu di OptiDos.
- ▶ Premere «OptiDos senza aiuto alla selezione» oppure «OptiDos con aiuto alla selezione».
- ▶ Premere il tasto **ok**.
 - Sul TouchDisplay appare la selezione dei contenitori.
- ▶ Premere il tasto **↵**.
 - Il programma di pulizia si avvia.
- ▶ Seguire le istruzioni sul TouchDisplay.

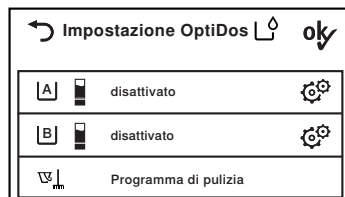
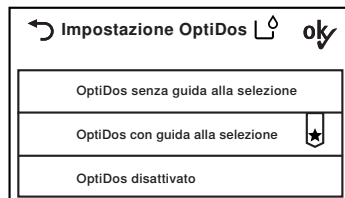

13.3 Pulizia manuale del cassetto OptiDos



Il cassetto OptiDos deve essere assolutamente lavato se si passa dall'ammorbidente al detersivo o viceversa. Altrimenti pulire il cassetto OptiDos solo in caso di sporco consistente, ad es. in presenza di detersivo incrostato.

Svuotamento dei contenitori

- ▶ Estrarre il cassetto OptiDos **1** fino al punto di arresto.
- ▶ Ribaltare all'indietro il pannello di comando **2**.

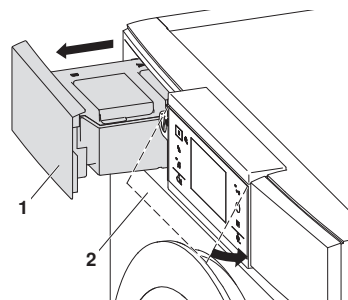

- ▶ Posizionare il recipiente **3** sotto il contenitore **B**.
- ▶ Premere verso il basso in modo controllato la valvola di scarico **4** e bloccarla ruotando in senso antiorario.
 - Il detersivo residuo fluisce nel recipiente **3**.

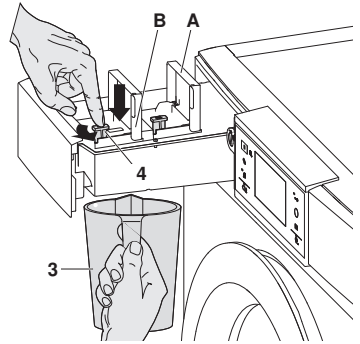

Questa procedura può durare diversi minuti a seconda del detersivo.

- ▶ Non appena il contenitore **B** è vuoto, sbloccare la valvola di scarico **4** bloccata ruotando in senso orario.
- ▶ Svuotare il contenitore **A** nello stesso modo come il contenitore **B**.

Smontaggio del cassetto OptiDos

- ▶ Aprire sul lato destro dell'apparecchio il cassetto per detersivo **13**.
- ▶ Estrarre il coperchio per il detersivo liquido **14** dal cassetto per detersivo **13**.

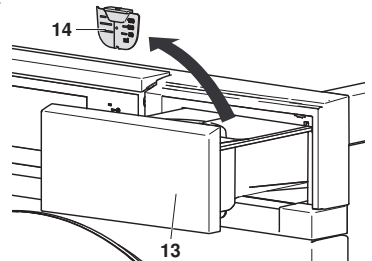

- ▶ Tenere il coperchio per il detersivo liquido **14** in modo tale che gli angoli affilati siano rivolti verso l'alto.



- ▶ Con il coperchio per il detersivo liquido **14** ruotare leggermente in senso orario lo sbloccaggio **6** blu ed estrarre contemporaneamente il cassetto OptiDos **1** fino al prossimo punto di arresto.
 - L'attacco **7** diventa visibile.

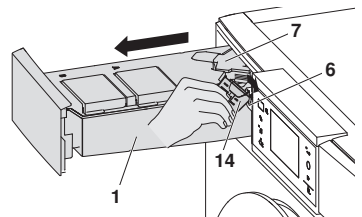

- ▶ Tenere il cassetto OptiDos **1** con una mano.
- ▶ Con l'altra mano prendere l'attacco **7**.
- ▶ Staccare con forza l'attacco **7** dal cassetto OptiDos **1**.

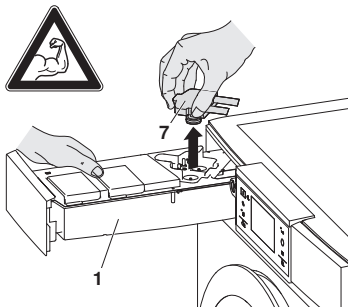

! Non premere verso il basso il cassetto OptiDos **1! Non tirare il flessibile dell'attacco **7**! L'apparecchio potrebbe subire danni!**

- ▶ Tenere il coperchio per detersivo liquido **14** in modo tale che gli angoli affilati siano rivolti verso l'alto.



- ▶ Con il coperchio per il detersivo liquido **14** ruotare di nuovo in senso orario lo sbloccaggio **6** blu e contemporaneamente estrarre completamente il cassetto OptiDos **1**.

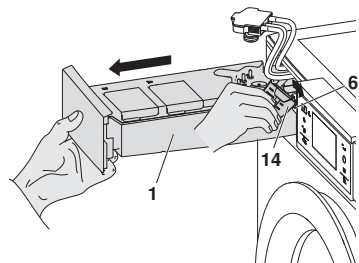

Pulizia del cassetto OptiDos

! Non lavare mai il cassetto OptiDos in lavastoviglie!

- ▶ Deposare il cassetto OptiDos **1** su una base piana.
- ▶ Staccare il contenitore **A** e **B** e il coperchio di pulizia **8**, lavare con acqua e quindi asciugare con un panno.

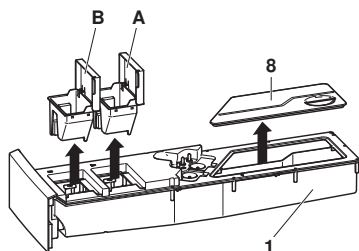

- ▶ Tenere il recipiente **3** sotto le valvole di scarico **4** e **5**.
- ▶ Tenere inclinato il cassetto OptiDos **1** affinché il detersivo residuo possa fluire in direzione delle valvole di scarico **4** e **5**.
- ▶ Premere verso il basso in modo controllato le valvole di scarico **4** e **5** e bloccarle ruotando in senso antiorario.
 - Il detersivo residuo fluisce nel recipiente **3**.
- ▶ Lavare con acqua calda il cassetto OptiDos **1** nella vasca da bagno, nella doccia o nel lavandino; asciugare successivamente con un panno.
- ▶ Inserire il contenitore **A** e **B** e il coperchio di pulizia **8** nel cassetto OptiDos **1**.

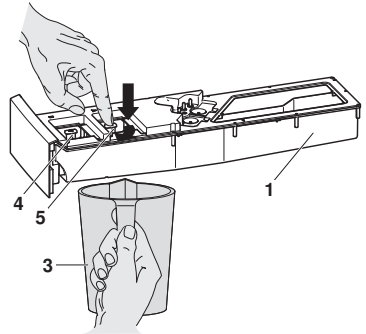

Pulizia dell'attacco e del canale di guida

- ▶ Pulire l'attacco **7** con un panno umido.
- ▶ Rimuovere le impurità nel canale di guida **9** con un panno umido.

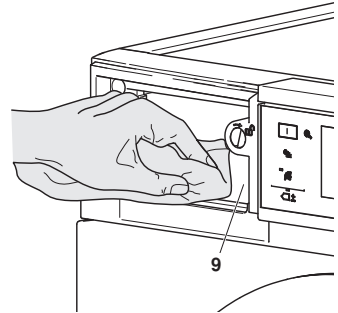

Montaggio del cassetto OptiDos

! Tenere l'attacco **7** in mano in modo tale che il cavo e i flessibili non siano storti.

- ▶ Tenere il cavo e i flessibili in alto.
- ▶ Inserire il cassetto OptiDos **1** nel canale di guida **9** in modo tale che possa essere inserito l'attacco **7**.
- ▶ Inserire l'attacco **7** e premerlo verso il basso finché non si innesta.

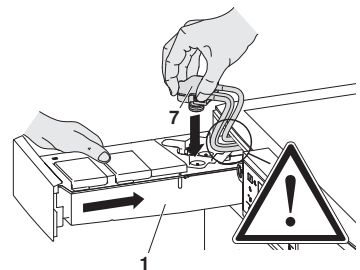

! Premere verso il basso solo l'attacco, ma non il cassetto OptiDos.

- ▶ Chiudere il cassetto OptiDos **1**.
 - Il cassetto OptiDos **1** è di nuovo bloccato.

13.4 Pulire il cassetto per detersivo

Pulizia degli scomparti del detersivo

- ▶ Estrarre il cassetto per detersivo **1** fino al punto di arresto.
- ▶ Premere verso sinistra lo sbloccaggio blu **2** ed estrarre completamente il cassetto per detersivo **1**.
- ▶ Sciacquare gli scomparti del detersivo.
- ▶ Pulire il canale sotto lo scomparto del detersivo di prelavaggio **1**.
- ▶ Inserire nuovamente il cassetto per detersivo **1** in modo corretto.

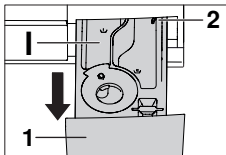

Pulire la ventosa e il tubicino di aspirazione

- ▶ Tirare verso l'alto la bocchetta di aspirazione **1** nello scomparto dell'ammorbidente.
- ▶ Pulire la bocchetta di aspirazione **1** e il tubicino di aspirazione **2**.
- ▶ Inserire nuovamente la bocchetta di aspirazione **1** in modo corretto.

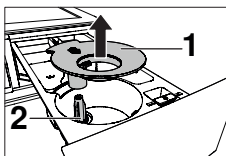

13.5 Pulizia del filtro entrata acqua



Dopo i lavori di manutenzione, verificare la tenuta dell'entrata dell'acqua.

- ▶ Controllare periodicamente la rete del filtro **1** nell'entrata dell'acqua e se necessario pulirla per evitare intasamenti.

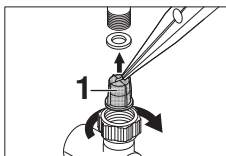

13.6 Svuotamento d'emergenza



L'acqua nell'apparecchio può essere molto calda. Pericolo di ustioni! Prima di eseguire uno svuotamento d'emergenza, lasciare raffreddare l'acqua.

Se nell'apparecchio è rimasta dell'acqua in seguito a scarico dell'acqua intasato, pompa di scarico bloccata, anomalia nel funzionamento o interruzione di corrente, questa può essere fatta defluire nel modo seguente:

- ▶ Aprire con il coperchio per detersivo liquido il contenitore di scarico.

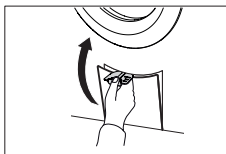

- ▶ Ribaltare il contenitore di scarico completamente verso il basso. Esso serve da recipiente di raccolta per l'acqua che fuoriesce.
- ▶ Svitare il filtro per corpi estranei girandolo lentamente verso sinistra e lasciare defluire l'acqua in modo controllato.
- ▶ Chiudere il filtro per corpi estranei ruotandolo verso destra ed estrarre il contenitore di scarico tirandolo in avanti.
- ▶ Svuotare il contenitore di scarico, inserirlo nuovamente e spingerlo all'interno orizzontalmente fino al punto di arresto.

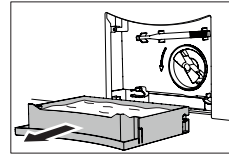
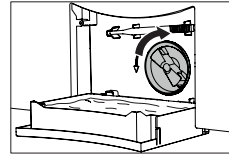
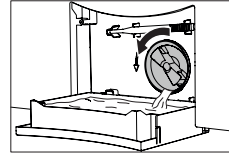
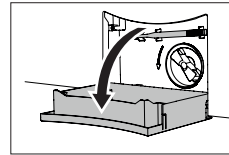

Per scaricare l'acqua, il contenitore di scarico può essere rimosso e sostituito con un contenitore di maggiore capienza. L'apparecchio può contenere fino a 30 litri d'acqua.

13.7 Pulire il filtro per corpi estranei



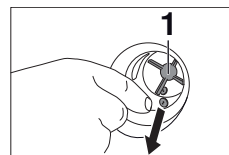
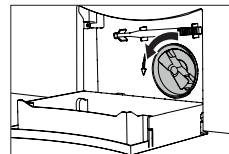
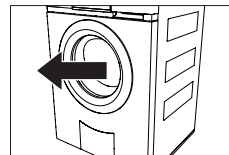

Pulire il filtro per corpi estranei a intervalli regolari e dopo ogni lavaggio ad es. di coperte per animali o altri capi che portano alla formazione di molta lanugine.

- ▶ Aprire la porta dell'apparecchio.
- ▶ Far fuoriuscire (vedi pagina 46) l'acqua residua.
- ▶ Rimuovere i corpi estranei (bottoni, monete, ecc.) dalla parte della ruota a pale **1**.

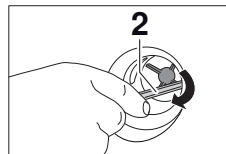

- ▶ Aprendo l'apriporta d'emergenza **2** controllare se la ruota a pale della pompa di scarico gira liberamente.



 La girante a palette **1** gira a scatti. Ciò è una sua caratteristica e non indica la presenza di corpi estranei o di un difetto. Se la ruota a pale non gira liberamente, contattare la nostra assistenza.

- ▶ Inserire fino al punto di arresto il filtro per corpi estranei con il perno di guida a forma di freccia **3** rivolto verso l'alto.
- ▶ Avvitare il filtro per corpi estranei verso destra fino al punto di arresto.

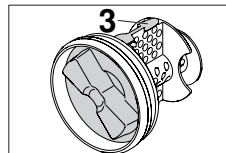

- ▶ Inserire il contenitore di scarico e chiudere.

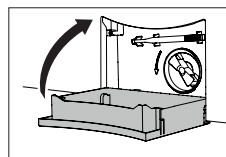

13.8 Pulizia dell'illuminazione del tamburo

- ▶ All'occorrenza, pulire con cautela utilizzando un panno morbido.

13.9 Apertura dello sportello dell'apparecchio in caso di mancanza di corrente

 **Attendere che il tamburo sia completamente fermo. Un tamburo ancora in movimento rappresenta un grande pericolo di lesioni personali.**

- ▶ Chiudere il rubinetto dell'acqua e staccare l'apparecchio dalla rete elettrica.

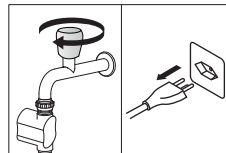

- ▶ Aprire con il coperchio per detersivo liquido il contenitore di scarico.

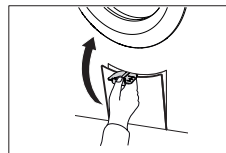

- ▶ Ribaltare il contenitore di scarico completamente verso il basso. Se necessario, eseguire lo svuotamento d'emergenza.

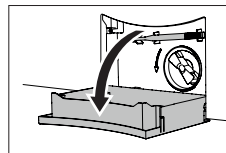

- ▶ Togliere il contenitore di scarico.
- ▶ Rimuovere dal supporto l'apriporta d'emergenza 1.

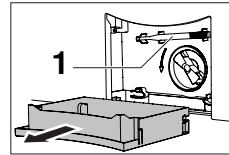

- ▶ Inserire l'apriporta nel cappuccio d'apertura 2 e tirare in direzione della freccia.
 - a. con apertura della porta a destra
 - b. con apertura della porta a sinistra
 - La porta dell'apparecchio si apre con uno scatto.

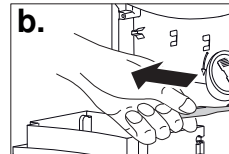
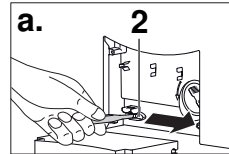

se l'apriporta d'emergenza non è più disponibile, è possibile utilizzare anche un cacciavite.

14 Come eliminare personalmente i guasti

In determinate circostanze è possibile eliminare i seguenti guasti autonomamente. Se ciò non è possibile, annotare il messaggio di guasto completo (messaggio, numero F e numero E) e chiamare il servizio assistenza.

14.1 Messaggi di guasto



Indicazione	Possibile causa	Soluzione
A2 Controllare lo scarico dell'acqua	<ul style="list-style-type: none"> ▪ Il filtro per corpi estranei è intasato. ▪ La pompa di scarico è bloccata. ▪ Il tubo flessibile di scarico è piegato. ▪ Lo scarico o il sifone è intasato. 	<ul style="list-style-type: none"> ▶ Verificarne la causa (vedi pagina 47). ▶ Premere il tasto ▶▶. ▶ Riavviare il programma.
A3 Pulire il filtro per corpi estranei	<ul style="list-style-type: none"> ▪ Il filtro per corpi estranei è intasato. ▪ L'ugello di circolazione è intasato. 	<ul style="list-style-type: none"> ▶ Verificarne la causa (vedi pagina 47). ▶ Premere il tasto ▶▶. ▶ Riavviare il programma.

Indicazione	Possibile causa	Soluzione
A5 Interruzione centrifuga: squilibrio	<ul style="list-style-type: none"> ▪ Capi di biancheria di grandi dimensioni si trovano su un solo lato del tamburo. ▪ Sono stati lavati anche cuscini o cose simili. ▪ I capi di biancheria si sono attorcigliati tra di loro. 	<ul style="list-style-type: none"> ▶ Lavare capi di biancheria grandi e piccoli insieme. ▶ Togliere i cuscini. ▶ Centrifugare nuovamente la biancheria. ▶ Centrifugare separatamente i cuscini. ▶ Separare tra di loro i capi di biancheria. ▶ Chiudere i copripiumini e le federe. ▶ Centrifugare nuovamente la biancheria.
A6 Controllare il filtro per corpi estranei	<ul style="list-style-type: none"> ▪ Manca il filtro per corpi estranei oppure non è stato inserito correttamente. 	<ul style="list-style-type: none"> ▶ Verificarne la causa (vedi pagina 47). ▶ Premere il tasto ▶▶. ▶ Riavviare il programma.
A9 Aprire il rubinetto dell'acqua?	<ul style="list-style-type: none"> ▪ Il rubinetto dell'acqua è chiuso. ▪ La rete del filtro (conduttura d'alimentazione) è intasata. ▪ L'alimentazione di acqua è interrotta. ▪ La pressione dell'acqua è insufficiente. 	<ul style="list-style-type: none"> ▶ Pulire la rete del filtro o ripristinare l'alimentazione di acqua (vedi pagina 46). ▶ Premere il tasto ▶▶. ▶ Riavviare il programma.
F6/E77 vedi istruzioni SN XXXXX XXXXXX	<ul style="list-style-type: none"> ▪ Si è attivata la protezione contro le perdite d'acqua. 	<ul style="list-style-type: none"> ▶ Chiudere il rubinetto dell'acqua. ▶ Prendere nota della comunicazione di guasto completa e del numero di serie (SN) dell'apparecchio. ▶ Premere il tasto ▶▶. ▶ Chiamare il servizio assistenza.

Indicazione	Possibile causa	Soluzione
FXX/EXX vedi istruzioni SN XXXXX XXXXXX	<ul style="list-style-type: none"> ▪ Un messaggio "F" può essere causato da diverse circostanze. 	<ul style="list-style-type: none"> ▶ Premere il tasto ▶▶. ▶ Interrompere l'alimentazione elettrica per ca. 1 minuto. ▶ Attivare nuovamente l'alimentazione elettrica e selezionare un nuovo programma.
	<ul style="list-style-type: none"> ▪ Se il messaggio di guasto appare nuovamente: 	<ul style="list-style-type: none"> ▶ Prendere nota della comunicazione di guasto completa e del numero di serie (SN) dell'apparecchio. ▶ Interrompere l'alimentazione di acqua ed elettricità. ▶ Con la biancheria nell'apparecchio: Eseguire uno svuotamento d'emergenza, attivare lo sbloccaggio d'emergenza ed estrarre la biancheria. ▶ Chiamare il servizio assistenza.
H20	<ul style="list-style-type: none"> ▪ Il contatore dell'acqua di entrata è difettoso. Il lavaggio è tuttavia possibile senza problemi. Il consumo d'acqua visualizzato può differire da quello effettivo. 	<ul style="list-style-type: none"> ▶ Chiamare il servizio assistenza.
U1/E27 vedi istruzioni SN XXXXX XXXXXX	<ul style="list-style-type: none"> ▪ Collegamento elettrico difettoso. ▪ Sovratensione. 	<ul style="list-style-type: none"> ▶ Premere il tasto ▶▶. ▶ Interrompere l'alimentazione elettrica per ca. 1 minuto. ▶ Attivare nuovamente l'alimentazione elettrica e selezionare un nuovo programma.
	<ul style="list-style-type: none"> ▪ Se il messaggio di guasto appare nuovamente: 	<ul style="list-style-type: none"> ▶ Far controllare l'impianto elettrico da un elettricista. ▶ Prendere nota della comunicazione di guasto completa e del numero di serie (SN) dell'apparecchio. ▶ Interrompere l'alimentazione elettrica ▶ Chiamare il servizio assistenza.

Indicazione	Possibile causa	Soluzione
Schiuma nel lavaggio principale: Risciacquo prolungato (con Opti-Dos)	<ul style="list-style-type: none"> ▪ In caso di eccessiva formazione di schiuma, al programma viene automaticamente aggiunto un risciacquo. Il risultato di lavaggio migliora, ma si allunga la durata del programma. 	<ul style="list-style-type: none"> ▶ Controllare se il dosaggio introdotto corrisponde al dosaggio consigliato sulla confezione del detersivo per 4-5 kg di biancheria. ▶ All'occorrenza, adeguare il dosaggio.
Schiuma nel lavaggio principale: Risciacquo prolungato (senza Opti-Dos)	<ul style="list-style-type: none"> ▪ In caso di eccessiva formazione di schiuma, al programma viene automaticamente aggiunto un risciacquo. Il risultato di lavaggio migliora, ma si allunga la durata del programma. 	<ul style="list-style-type: none"> ▶ Al prossimo lavaggio, ridurre il dosaggio del detersivo. ▶ Adattare il dosaggio del detersivo alla durezza dell'acqua.
Igienizzazione	<ul style="list-style-type: none"> ▪ Per lungo tempo non è stato eseguito un lavaggio a una temperatura di almeno 60 °C. 	<ul style="list-style-type: none"> ▶ Eseguire entro breve un lavaggio ad almeno 60 °C. <p>Oppure:</p> <ul style="list-style-type: none"> ▶ Eseguire il programma «Igiene apparecchio» senza biancheria.
Acqua di alimentazione molto fredda: Riscaldamento prolungato	<ul style="list-style-type: none"> ▪ L'acqua di alimentazione è molto fredda. Il riscaldamento richiede più tempo. 	<ul style="list-style-type: none"> ▶ Non sono necessari interventi.
Troppa biancheria: Riscaldamento prolungato	<ul style="list-style-type: none"> ▪ Il programma selezionato è previsto per una quantità di biancheria inferiore. Il riscaldamento ed eventualmente il risciacquo richiedono più tempo. 	<ul style="list-style-type: none"> ▶ Adattare la quantità di biancheria alla quantità massima di carico.
Grande squilibrio: Centrifuga prolungata	<ul style="list-style-type: none"> ▪ L'apparecchio ottimizza la distribuzione della biancheria per bilanciare lo squilibrio. La centrifuga finale viene prolungata. 	<ul style="list-style-type: none"> ▶ Lavare insieme capi di biancheria grandi e piccoli per evitare grossi squilibri.

14.2 Altri problemi possibili

Problema	Possibile causa	Eliminazione
La biancheria non è stata centrifugata o la centrifuga è stata insufficiente.	<ul style="list-style-type: none"> ▪ Il numero di giri della centrifuga impostato è troppo basso. ▪ Squilibrio eccessivo nel tamburo ▪ È stata selezionata la «Lisciatura a vapore» e l'apparecchio si trovava in posizione inclinata. 	<ul style="list-style-type: none"> ▶ Al prossimo lavaggio aumentare (vedi pagina 37) il numero di giri della centrifuga. ▶ Lavare capi di biancheria grandi e piccoli insieme. ▶ Correggere l'allineamento dell'apparecchio secondo le istruzioni di installazione.
Si sviluppano forti vibrazioni durante la centrifuga.	<ul style="list-style-type: none"> ▪ La protezione per il trasporto non è stata rimossa. ▪ I piedi dell'apparecchio non sono regolati correttamente. ▪ Non è stato possibile equilibrare in modo ottimale il tamburo. 	<ul style="list-style-type: none"> ▶ Rimuovere la protezione per il trasporto. ▶ Regolare i piedi in modo che l'apparecchio si trovi in posizione orizzontale. ▶ Lavare capi di biancheria grandi e piccoli insieme.
La porta dell'apparecchio, alla fine del programma non si apre più con il tasto  .	<ul style="list-style-type: none"> ▪ La porta dell'apparecchio è bloccata. ▪ L'alimentazione elettrica è interrotta. 	<ul style="list-style-type: none"> ▶ Premere sulla porta in corrispondenza del dispositivo di chiusura (bordo anteriore della porta dell'apparecchio). ▶ Premere nuovamente il tasto . ▶ Azionare (vedi pagina 48) lo sbloccaggio d'emergenza
Rumori di acqua dopo la fine del programma ruotando manualmente il tamburo.	<ul style="list-style-type: none"> ▪ Per compensare lo squilibrio viene immessa acqua nelle alette del tamburo. 	<ul style="list-style-type: none"> ▶ L'acqua viene scaricata automaticamente. Non sono necessari interventi.
Residui o acqua nello scomparto dell'ammorbidente	<ul style="list-style-type: none"> ▪ Nello scomparto dell'ammorbidente manca la bocchetta di aspirazione oppure non è stata inserita correttamente. ▪ La bocchetta di aspirazione o il tubicino di aspirazione sono intasati. 	<ul style="list-style-type: none"> ▶ Inserire (vedi pagina 46) correttamente la bocchetta di aspirazione. ▶ Pulire (vedi pagina 46) la bocchetta di aspirazione e il tubicino di aspirazione.

Problema	Possibile causa	Eliminazione
Residui di detersivo in polvere nello scomparto del detersivo.	▪ Detersivo umido o a grumi.	▶ Conservare il detersivo in un luogo asciutto.
	▪ Lo scomparto del detersivo è umido ed è stato selezionato un avviamento ritardato.	▶ Asciugare lo scomparto del detersivo prima di riempirlo.
	▪ La pressione dell'acqua corrente è troppo bassa.	▶ Aprire completamente il rubinetto dell'acqua.
	▪ Depositi di calcare all'entrata acqua.	▶ Controllare l'alimentazione di acqua ed eventualmente pulire (vedi pagina 46) la rete del filtro

- | | |
|--|---|
| ▪ Il coperchio 1 è stato messo in posizione per il detersivo liquido. | ▶ Tirare il coperchio 1 verso l'alto e metterlo in posizione a per il detersivo in polvere. |
|--|---|

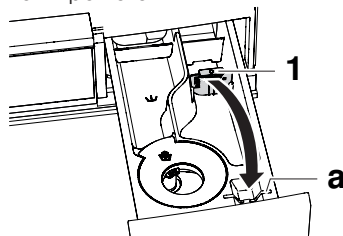



Ancora biancheria asciutta dopo la fine del programma – nessuna comunicazione di errore.	▪ La modalità demo è attivata.	▶ Disinserire (vedi pagina 41) la modalità demo.
--	--------------------------------	--

La porta dell'apparecchio si apre anche se il programma non è in funzione o dopo la fine di un programma nonostante sia stata chiusa.	▪ Affinché il tamburo e la guarnizione della porta possano asciugare fra un lavaggio e l'altro, la porta dell'apparecchio si apre automaticamente dopo al massimo 5 minuti.	▶ Eliminazione impossibile.
---	---	-----------------------------

Problema	Possibile causa	Eliminazione
I valori di consumo EcoManagement visualizzati sono troppo alti.	<ul style="list-style-type: none"> ▪ I valori possono variare a seconda del programma, del carico, delle funzioni supplementari e delle regolazioni utente. ▪ Non è possibile escludere variazioni sistemiche. 	<ul style="list-style-type: none"> ▶ Osservare le regolazioni utente e le funzioni supplementari.
Il programma ha una durata nettamente più lunga rispetto a quanto indicato.	<p>La durata del programma indicata è un valore indicativo e potrebbe prolungarsi ad es. per i seguenti motivi:</p>	<ul style="list-style-type: none"> ▶ Osservare le ulteriori informazioni riportate al capitolo «Valori di consumo» .
	<ul style="list-style-type: none"> ▪ L'acqua di alimentazione è molto fredda. Il riscaldamento richiede più tempo. 	<ul style="list-style-type: none"> ▶ Non sono necessari interventi.
	<ul style="list-style-type: none"> ▪ La quantità di detersivo utilizzata è eccessiva. 	<ul style="list-style-type: none"> ▶ Al prossimo lavaggio, ridurre il dosaggio del detersivo. ▶ Adattare il dosaggio del detersivo alla durezza dell'acqua.
	<ul style="list-style-type: none"> ▪ Squilibrio eccessivo durante la centrifuga intermedia. 	<ul style="list-style-type: none"> ▶ Eseguire (vedi pagina 49) le azioni correttive consigliate per il messaggio di guasto A5.
	<ul style="list-style-type: none"> ▪ Flusso d'acqua in ingresso ridotto. 	<ul style="list-style-type: none"> ▶ Non sono necessari interventi.
	<ul style="list-style-type: none"> ▪ Nel sistema di scarico o nel filtro per corpi estranei si trovano lanugine o depositi. 	<ul style="list-style-type: none"> ▶ Eseguire (vedi pagina 49) le azioni correttive consigliate per il messaggio di guasto A2.
L'indicatore di livello indica che il contenitore  è pieno, anche se in realtà è vuoto.	<ul style="list-style-type: none"> ▪ Il sistema è sporco. 	<ul style="list-style-type: none"> ▶ Pulire (vedi pagina 42) manualmente il cassetto OptiDos.

14.3 Risultati di lavaggio insoddisfacenti

Risultato	Possibile causa	Soluzione
Residui bianchi sulla biancheria	<ul style="list-style-type: none"> Componenti del detersivo non disciolti possono rimanere sulla biancheria nonostante il lavaggio intensivo. 	<ul style="list-style-type: none"> ▶ Scuotere i capi o spazzolarli. ▶ Lavare nuovamente i capi con poco detersivo. ▶ Usare un detersivo liquido senza zeolite. ▶ Selezionare il programma tessuti «Biancheria nera».
Residui grigi sulla biancheria (con OptiDos)	<ul style="list-style-type: none"> Resti di particelle di grasso e sporco. Macchie di sapone o di grasso 	<ul style="list-style-type: none"> ▶ Controllare se il dosaggio inserito corrisponde al dosaggio consigliato sulla confezione del detersivo per 4–5 kg di biancheria. ▶ All'occorrenza, adeguare il dosaggio. ▶ Adattare il dosaggio del detersivo alla durezza dell'acqua.
	<ul style="list-style-type: none"> Se il messaggio di guasto appare nuovamente: 	<ul style="list-style-type: none"> ▶ Aumentare il dosaggio.
	<ul style="list-style-type: none"> Il tamburo è sovraccarico. 	<ul style="list-style-type: none"> ▶ Inserire meno biancheria nel tamburo.
Residui grigi sulla biancheria (senza OptiDos)	<ul style="list-style-type: none"> Residui di particelle di grasso e sporco. Macchie di sapone o di grasso 	<ul style="list-style-type: none"> ▶ Aumentare il dosaggio del detersivo. ▶ Utilizzare un detersivo per tutti i tipi di biancheria ▶ Adattare il dosaggio del detersivo alla durezza dell'acqua e al grado di sporco della biancheria.
	<ul style="list-style-type: none"> Il tamburo è sovraccarico. 	<ul style="list-style-type: none"> ▶ Inserire meno biancheria nel tamburo.
Biancheria dura	<ul style="list-style-type: none"> Risciacquo insufficiente causato da acqua molto dolce (inferiore a 15 °fH). 	<ul style="list-style-type: none"> ▶ Scegliere l'impostazione utente «acqua dolce» (vedi pagina 39).
Risultato di lavaggio insufficiente con detersivo per capi colorati (con OptiDos)	<ul style="list-style-type: none"> Il detersivo usato non contiene candeggiante. 	<ul style="list-style-type: none"> ▶ Non utilizzare il cassetto OptiDos. Nel cassetto OptiDos non deve essere introdotto detersivo con candeggiante! ▶ Aprire il cassetto per detersivo. ▶ Utilizzare un detersivo con candeggiante.
	<ul style="list-style-type: none"> Biancheria molto più sporca del normale. 	<ul style="list-style-type: none"> ▶ Selezionare un programma più intenso, ad es. grado di sporco  «molto sporco».

Risultato	Possibile causa	Soluzione
Risultato di lavaggio insufficiente con detersivo per capi colorati (senza OptiDos)	<ul style="list-style-type: none"> ▪ Il detersivo usato non contiene candeggiante. ▪ Biancheria molto più sporca del normale. 	<ul style="list-style-type: none"> ▶ Utilizzare un detersivo con candeggiante. ▶ Selezionare un programma più intensivo, ad es. grado di sporco  «molto sporco».
Risultato insufficiente con detersivo liquido	<ul style="list-style-type: none"> ▪ I detersivi liquidi non contengono candeggiante. 	<ul style="list-style-type: none"> ▶ Utilizzare un detersivo con candeggiante.
Residui sulla biancheria in caso d'impiego di detersivi a base di sapone	<ul style="list-style-type: none"> ▪ La durezza dell'acqua è eccessiva. 	<ul style="list-style-type: none"> ▶ Il detersivo a base di sapone deve essere impiegato soltanto con acqua con grado di durezza inferiore a 25 °fH.
Risciacquo insufficiente (con OptiDos)	<ul style="list-style-type: none"> ▪ Sovradosaggio del detersivo. ▪ Acqua molto dolce (inferiore a 15 °fH). 	<ul style="list-style-type: none"> ▶ Adattare il dosaggio del detersivo alla durezza dell'acqua. ▶ Selezionare (vedi pagina 39) l'impostazione utente «acqua dolce».
Risciacquo insufficiente (senza OptiDos)	<ul style="list-style-type: none"> ▪ Sovradosaggio del detersivo. ▪ Acqua molto dolce (inferiore a 15 °fH). 	<ul style="list-style-type: none"> ▶ Adattare il dosaggio del detersivo al grado di durezza dell'acqua e al grado di sporco. ▶ Selezionare (vedi pagina 39) l'impostazione utente «acqua dolce».
Formazione di macchie	<ul style="list-style-type: none"> ▪ Macchie di ruggine ▪ Effetto chimico ▪ I residui dei prodotti per la cura dei capelli, cosmetici o piante possono reagire chimicamente con la lisciva e provocare la formazione di macchie. 	<ul style="list-style-type: none"> ▶ Spazzolare le tasche dei capi di vestiario. ▶ Lavare separatamente i capi d'abbigliamento con parti metalliche.
Cambio di colore della biancheria	<ul style="list-style-type: none"> ▪ Sono stati lavati insieme tessuti che perdono colore. ▪ Sono stati lavati insieme ai capi oggetti che perdono colore. 	<ul style="list-style-type: none"> ▶ Lavare i capi colorati separati da quelli bianchi. ▶ Osservare l'etichetta di manutenzione. ▶ Svuotare le tasche dei capi di vestiario.

Risultato	Possibile causa	Soluzione
Strappi/fori	<ul style="list-style-type: none"> ▪ Sono stati lavati capi con cerniere aperte o ganci. 	<ul style="list-style-type: none"> ▶ Prima del lavaggio chiudere le cerniere e i ganci. ▶ Lavare i capi delicati in un sacchetto per biancheria o in una federa da cuscino. ▶ Rovesciare le tasche all'esterno. ▶ Svuotare le tasche dei capi di vestiario.
	<ul style="list-style-type: none"> ▪ Effetto chimico del detersivo, qualità del tessuto 	<ul style="list-style-type: none"> ▶ Non applicare il detersivo direttamente sulla biancheria.
	<ul style="list-style-type: none"> ▪ Il tamburo è stato danneggiato da corpi estranei (ad es. chiodi, graffette, ecc.) 	<ul style="list-style-type: none"> ▶ Verificare la presenza di corpi estranei o di danni nel tamburo. ▶ Togliere i corpi estranei. ▶ Se il tamburo è danneggiato, rivolgersi al servizio assistenza.
Usura fibre	<ul style="list-style-type: none"> ▪ Tamburo sovraccarico 	<ul style="list-style-type: none"> ▶ Inserire meno biancheria nel tamburo.
	<ul style="list-style-type: none"> ▪ Abrasione meccanica durante il lavaggio. 	<ul style="list-style-type: none"> ▶ Selezionare la funzione supplementare «Delicato».
	<ul style="list-style-type: none"> ▪ Formazione di palline (pilling) 	<ul style="list-style-type: none"> ▶ Rivoltare i capi di biancheria da dentro a fuori prima del lavaggio.

15 Pezzi di ricambio

Per le ordinazioni indicare il numero di serie (SN).



Tubo di scarico
1,5 m/4,0 m



Apriporta di
emergenza

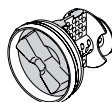

Filtro per corpi
estranei

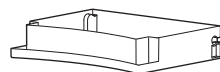

Contenitore di sca-
rico

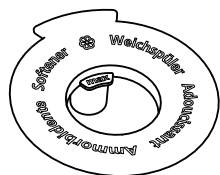

Bocchetta di aspi-
razione

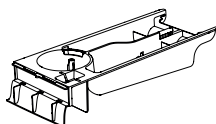

Cassetto per
detersivo

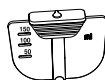

Coperchio per de-
tersivo liquido

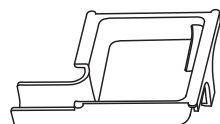

Usso per cassetto
del detersivo

Dalla produzione dell'ultimo apparecchio con questa denominazione del tipo, V-ZUG SA mette a disposizione i relativi ricambi per 15 anni. Con riserva di deroghe in tal senso, in considerazione e osservanza della Direttiva Ecodesign applicabile in relazione alla reperibilità dei pezzi di ricambio.

È possibile acquistare ulteriori ricambi nello shop dei ricambi disponibile al sito www.vzug.com.



16 Dati tecnici

Osservazioni generali

Altezza	85 cm
Larghezza	59,5 cm
Profondità	62,5 cm
Peso	71 kg
Prevalenza pompa	1,2 m
Capacità	8 kg biancheria asciutta
Allacciamento conduttura dell'acqua	Acqua fredda G $\frac{3}{4}$ "
Pressione ammessa nella conduttura dell'acqua	0,1–0,6 MPa (1–6 bar)
Prevalenza max della pompa di scarico	1,2 m
Giri di centrifuga	400, 600, 800, 1000, 1200, 1400, 1600 giri/min
Collegamento elettrico	Il collegamento elettrico si trova sulla targhetta identificativa (vedi pagina 71).

16.1 Indicazioni per gli istituti di controllo

Impostare i programmi standard conformemente a EN 60456.

Programma	Capacità	Fasi di lavoro
eco 40-60	8 kg, 4 kg o 2 kg	<ul style="list-style-type: none"> ▶ Chiudere la porta dell'apparecchio. ▶ Premere il tasto . ▶ Premere il tasto .

16.2 Valori di consumo

Programmi	A) [kg]	B) [h:min]	C) [kWh/ciclo]	D) [l/ciclo]	E) [°C]	F) [%]	G) [giri/min]
eco 40-60	8	3h38	0,87	55	37	52	1400
eco 40-60	4	2h45	0,54	38	36	53	1400
eco 40-60	2	2h45	0,17	30	25	54	1400
Colorati 20 °C, sporco leggero ³	8	0h59	0,3	70	20	56	1200
Colorati 60 °C, sporco medio ³	8	1h30	1,4	65	58	56	1200

³ Valori di riferimento

Programmi	A) [kg]	B) [h:min]	C) [kWh/ciclo]	D) [l/ciclo]	E) [°C]	F) [%]	G) [giri/min]
Lana 30 °C ³	2,5	0h47	0,3	45	29	83	800
Sprint 30 °C ³	2,5	0h27	0,3	40	26	66	1200
Colorati 40 °C, molto sporco ³	8	1h55	1	90	40	56	1200

A) Capacità nominale [chilogrammo]

B) Durata del programma [ore e minuti]

C) Consumo di energia [kWh/ciclo operativo]

D) Consumo di acqua [litri/ciclo operativo]

E) Temperatura massima raggiunta per almeno 5 minuti nella biancheria trattata nel ciclo di lavaggio [gradi Celsius]

F) Umidità residua dopo il ciclo di lavaggio [percentuale]

G) Numero di giri di centrifuga con il quale è stata raggiunta l'umidità residua F) [giri/min]

16.3 Foglio dati del prodotto

Dati del prodotto ai sensi del regolamento UE 2019/2023

I dati specifici dell'apparecchio sono contenuti nella banca dati EPREL (European Product Database for Energy Labeling). Per identificare l'apparecchio:

- ▶ Scansionare il codice QR riportato sull'etichetta energia e sul collegamento ipertestuale, oppure
- ▶ Immettere manualmente la denominazione «Tipo» nella banca dati EPREL (<https://eprel.ec.europa.eu/>).
- ▶ La scheda tecnica del prodotto è inoltre disponibile su www.vzug.com alla pagina relativa al prodotto.

Diritto alla garanzia

La garanzia del produttore è di 24 mesi a partire dalla messa in funzione dell'apparecchio.

16.4 VAS Vibration Absorbing System

Se il dispositivo di controllo durante la centrifuga rileva un grande squilibrio, la centrifuga viene interrotta una o più volte. L'apparecchio in questo caso cerca di distribuire meglio la biancheria nel tamburo.

Se necessario, durante la centrifuga il tamburo viene equilibrato attivamente in tutti i livelli di centrifuga mediante riempimento delle alette del tamburo con una quantità di acqua necessaria. In tal modo l'acqua viene eliminata dalla biancheria in modo delicato ed efficace.

16.5 Economizzatore automatico



Nei primi minuti iniziali di un programma in corso, il dispositivo di controllo rileva il tipo e la quantità di biancheria introdotta.

Il dosaggio dell'acqua viene ottimizzato in base alla biancheria introdotta in modo da consumare soltanto la quantità d'acqua veramente necessaria.

³ Valori di riferimento

17 Consigli di lavaggio

17.1 Risparmio di energia e acqua

- Per un'ottimale efficienza energetica, lavare insieme nel programma  i tessuti di cotone con simboli di lavaggio  e .
- I programmi più efficienti in termini di consumo di energia e di acqua sono di solito quelli in cui si lava a temperature minori e durate maggiori.
- Sfruttare al meglio la capacità massima dei rispettivi programmi.
- Selezionare «Prelavaggio» oppure «Ammollo» soltanto in caso di biancheria particolarmente sporca o di macchie ostinate.
- Per biancheria poco sporca, senza macchie, selezionare il programma di lavaggio principale «20 °C» oppure la funzione supplementare «Sprint».
- Selezionare la funzione supplementare «Risparmio energia» se la durata del programma o l'azione germicida di temperature di lavaggio più elevate non è rilevante.
- Selezionare la funzione supplementare «OptiTime» se è previsto un lavaggio con avviamento ritardato o se l'azione germicida di temperature di lavaggio più elevate non è rilevante.

Giri di centrifuga

Per il consumo di energia, le emissioni acustiche e l'umidità residua dell'asciugatura successiva è determinante il numero di giri di centrifuga impostato. Maggiore è il numero di giri di centrifuga impostato nel ciclo di centrifuga, maggiore è l'emissione acustica e minore è l'umidità residua della biancheria alla fine del programma.

giri/min	1600	1400	1200	1000	800	600	400
Umidità residua (cotone)	~44%	~47%	~52%	~60%	~70%	~90%	~110%

Apertura automatica dello sportello

Azionare l'apparecchio con l'apertura automatica dello sportello attivata. Dopo l'apertura della porta dell'apparecchio, l'apparecchio passa immediatamente nello stato di standby con consumo di energia al minimo.

17.2 Evitare danni

- Osservare i simboli di cura sulle etichette dei capi.
- Per garantire un effetto ottimale del detersivo utilizzato, fare attenzione che la temperatura di lavaggio selezionata sia inclusa fra le temperature consigliate per il detersivo.
- Lavare i capi colorati separati da quelli bianchi.
- Svuotare le tasche degli abiti e girarle verso l'esterno. Togliere eventuali corpi estranei (monete, chiodi, graffette ecc.).
- Spazzolare le tasche degli abiti da lavoro usati nell'industria metallurgica. I trucioli metallici danneggiano la biancheria e provocano macchie di ruggine.
- Chiudere cerniere, ganci e anelli che possono danneggiare la biancheria e il tamburo.
- Chiudere copripiumini e cuscini, cinture di stoffa e lacci di grembiuli, per evitare il formarsi di grovigli inestricabili.
- Lavare i capi più piccoli (calze di nylon, cinture, ecc.) o quelli con cerniere e ganci chiudendoli in un sacchetto per biancheria o in una federa da cuscino.
- Prima di procedere al lavaggio, eliminare le macchie particolari usando gli appositi prodotti.

- Pretrattare le parti molto sporche (colletti, polsini ecc.) con sapone, detersivo speciale o pasta apposita.
- Spazzolare prima del lavaggio i tessuti con molti peli come ad es. coperte per cani o per cavalli.

18 V-Upgrade

I seguenti programmi e funzioni possono essere (vedi pagina 35) acquistati successivamente tramite V-ZUG-Home. Per ulteriori informazioni consultare la pagina www.vzug.com.

Dopo aver installato o modificato correttamente il V-Upgrade sull'apparecchio, il Touch-Display visualizza: «Il V-Upgrade è stato aggiornato. L'apparecchio viene riavviato». Dopo il riavvio, vengono adattati i programmi e le funzioni corrispondenti.

18.1 Panoramica

FlexClean per AdoraLavatrice V4000

Programmi per colorati	
Colorati 10 °C	x
Colorati 50 °C	x
Colorati 70 °C	x
Programmi tessuti	
Intimo	x
Bucato nero a mano	x
WetClean	x
Programmi extra	
Lisciatura a vaporePlus	x
Centrifuga	x

18.2 Programmi per colorati

Colorati 10 °C



Programma Ravvivare senza riscaldamento. Adatto per biancheria contrassegnata dal simbolo di lavaggio , , o .

- Carico: 1-8 kg
- Numero di giri di centrifuga: 1200 giri/min
- Durata: 0h 58, 0h 58⁴
- Acqua: 70 l⁵
- Energia: 0,2⁵ kWh

⁴ Valori di riferimento. La durata lunga del programma riguarda il collegamento 230 V ~50 Hz, 10 A.

⁵ Valori di riferimento

Colorati 50 °C

50 Programma a risparmio energetico per cotone colorato. Adatto per biancheria contrassegnata dal simbolo di lavaggio



- Carico: 1-8 kg
- Numero di giri di centrifuga: 1200 giri/min
- Durata: 1h13, 1h29⁴
- Acqua: 65 l⁵
- Energia: 1,0⁵ kWh

Colorati 70 °C

70 Programma a risparmio energetico per cotone bianco. Adatto per biancheria contrassegnata dal simbolo di lavaggio

- Carico: 1-8 kg
- Numero di giri di centrifuga: 1200 giri/min
- Durata: 1h 30, 2h 00⁴
- Acqua: 65 l⁵
- Energia: 1,6⁵ kWh

18.3 Programmi tessuti

Intimo

Per tessuti molto delicati, contrassegnati dal simbolo di lavaggio , ad es. biancheria intima.

I valori di consumo valgono per biancheria intima a 30 °C.

- Carico: 1-3 kg
- Numero di giri di centrifuga: 800 giri/min
- Durata: 1 h 05⁵
- Acqua: 40 l⁵
- Energia: 0,3⁵ kWh

Bucato nero a mano

Risciacquo ottimizzato con livello di acqua più alto e maggior durata di risciacquo per i tessuti scuri contrassegnati dal simbolo di lavaggio

I valori di consumo valgono per il bucato nero a mano a 20 °C.

- Carico: 1-1,5 kg
- Numero di giri di centrifuga: 600 giri/min
- Durata: 0 h 58⁵
- Acqua: 68 l⁵
- Energia: 0,2⁵ kWh

WetClean

Per tutti i tessuti contrassegnati come lavabili. Lavaggio estremamente delicato grazie al ritmo lieve rallentato del lavaggio e al sistema di irrigazione..

I valori di consumo valgono per WetClean a 20 °C.

- Carico: 1-1,5 kg
- Numero di giri di centrifuga: 400 giri/min
- Durata: 0 h 55⁵
- Acqua: 60 l⁵
- Energia: 0,2⁵ kWh

⁴ Valori di riferimento. La durata lunga del programma riguarda il collegamento 230 V ~50 Hz, 10 A.

⁵ Valori di riferimento

18.4 Programmi extra

Lisciatura a vaporePlus



Lisciatura a vaporePlus: può essere selezionata in aggiunta al programma Lisciatura a vapore. Fase di vapore prolungata, adatta specialmente per tessuti in lino. L'umidità della biancheria prelevata è maggiore di quella del programma di lisciatura a vapore. Adatto per biancheria contrassegnata dal simbolo di lavaggio



- Carico: 1-1,5 kg
- Numero di giri di centrifuga: 0 giri/min
- Durata: 0 h 53' ⁵
- Acqua: 1 l⁵
- Energia: 0,1 kWh ⁵

Centrifuga



La biancheria bagnata viene centrifugata. Non avviene nessun ciclo di lavaggio.

- Carico: 1-8 kg

19 Smaltimento

19.1 Imballaggio



I bambini non devono in alcun caso giocare con il materiale di imballaggio per via del rischio di lesioni e di soffocamento. Conservare il materiale di imballaggio in un luogo sicuro o smaltirlo in modo ecocompatibile.

19.2 Sicurezza

Rendere inservibile l'apparecchio per prevenire incidenti dovuti a un utilizzo improprio (ad es. da parte di bambini):

- ▶ scollegare l'apparecchio dalla rete elettrica. In caso di installazioni fisse, tale intervento va eseguito da un elettricista autorizzato. Tagliare quindi il cavo di rete dell'apparecchio.
- ▶ Rimuovere la chiusura dello sportello o renderla inutilizzabile.

19.3 Smaltimento



- Il simbolo del «bidone barrato» richiede lo smaltimento separato dei rifiuti di apparecchiature elettriche ed elettroniche (RAEE). Questi apparecchi possono contenere sostanze pericolose e nocive per l'ambiente.
- Questi apparecchi vanno smaltiti in un centro di raccolta autorizzato per il riciclaggio di apparecchiature elettriche ed elettroniche e non devono essere smaltiti insieme ai rifiuti domestici indifferenziati, contribuendo in tal modo alla protezione delle risorse e dell'ambiente.
- Per informazioni più dettagliate, rivolgersi alle autorità locali.

⁵ Valori di riferimento

20 Indice analitico

Simboli

«V-ZUG-Home»..... 35

A

Abbigliamento per il tempo libero

Outdoor 14

Aiuto alla selezione..... 11, 21, 42

Allergie

Anti-acari..... 17

Ambito di validità 2

Ammollo..... 17

Anti-acari..... 17

Antipiega

Liscia a vapore..... 16, 18

Apertura della porta 10

App V-ZUG 35

Apparecchio

Smaltimento 64

Apriporta di emergenza..... 58

Aprire la porta dell'apparecchio 10, 19

Al termine del programma..... 28

Automatico..... 38

Durante il lavaggio 28

AquaPlus 18

Aumentare/Ridurre..... 38

Arrestare

Immissione programma 26

Programma in corso 27

Assistenza tecnica..... 71

Attacco 9

Estrazione..... 44

Pulizia..... 45

Avviamento ritardato 17

Avviamento 25

Avvio ritardato

Inserire 38

B

Biancheria nera

Programmi tessuti..... 16

Biancheria per bebè

Programmi tessuti..... 15

Bocchetta di aspirazione..... 58

Pulizia..... 46

Bucato nero a mano

Programmi tessuti..... 63

Bucato scuro a mano

Programmi tessuti..... 63

C

Camicie

Programmi tessuti..... 14

Capi scuri

Programmi tessuti..... 16

Cassetto OptiDos

Chiusura 45

Estrazione..... 43

Pulizia automatica..... 42

Pulizia manuale 42

Cassetto per detersivo..... 8, 58

Estrazione..... 46

Pulizia..... 46

Centrifuga

Programmi extra 64

Collegamento tramite WLAN 35

Colorati

Programmi per colorati..... 13

Programmi tessuti..... 14

Colorazione..... 32

Combinazione di detersivi

Avvio..... 33

Biolavaggio 19

Inserire 39

Lavaggio con sapone 19

Contenitore..... 9, 12

Definizione del prodotto 21

Introduzione del prodotto 22

Livello di riempimento..... 12

Scarico..... 42

Selezione..... 23

Contenitore di scarico..... 8, 58

Contratto di assistenza 71

Coperchio per detersivo liquido..... 8, 58

D

Data 37

Denominazione del modello..... 2

Detersivo in polvere..... 31

Detersivo liquido 31

Durezza dell'acqua..... 32

E

eco 40-60..... 13, 16

EcoManagement 10, 19

Indicazioni 30

Inserire 39

Economizzatore automatico 60

Efficienza energetica

eco 40-60..... 13, 16, 61

Risparmio energia 61

F

Filtro per corpi estranei 8, 58

Pulizia..... 47

FlexClean..... 62

Funzioni supplementari	
Avviamento	24, 30

G	
Giri di centrifuga.....	18, 61
Aumentare/Ridurre.....	37
Grado di sporco.....	17
Aumentare/Ridurre.....	37
Guasti	49

I	
Igiene dell'apparecchio	16
Avvio.....	29
Illuminazione del tamburo.....	10, 19
Impregnare	
Programmi extra	16
Informazioni sull'igiene.....	38
Intensità del risciacquo	
AquaPlus	18
Interrompere	
Programma in corso	27
Intimo	
Programmi tessuti.....	63
Introduzione di ammorbidente	22
Introduzione di detersivo	22

J	
Jeans	
Programmi tessuti.....	15

L	
Lavaggio	
Cassetto OptiDos (manuale).....	42
Lavaggio a risparmio energetico	
Avviamento ritardato	17
Lavaggio delicato	
Biancheria per bebè	15
Delicato.....	17
Intimo	63
Lana.....	14
Lavaggio a mano.....	14
Seta	15
WetClean.....	63
Lavaggio rapido	10
Centrifuga separata.....	18, 26
Risciacquo separato	18, 26
Sprint.....	18
Lingerie	
Intimo	63
Lingua	37
Lisciatura a vapore	
Programmi extra	16
Livello di riempimento.....	12
Luminosità.....	37

M	
Mancanza di corrente	48
Modalità demo	40

N	
Note	68
Numero di serie	8
Numero di serie (SN).....	71
Nuovi tessuti	
FirstWash.....	15

O	
OptiTime	17
Avviamento	26
Inserire	38
Ora.....	37
Ora legale/solare.....	37
Outdoor.....	14

P	
Pelle sensibile	
Protezione per la pelle.....	18
Piumini	
Programmi tessuti.....	14
Porta dell'apparecchio.....	8
Preferiti	10
Avviamento	35
Prelavaggio	17
Prima messa in funzione.....	8
Problemi.....	49
Programma	
Avviamento	10, 33, 36
Avvio con OptiDos.....	23
Interrompere	10
Interruzione	28
Interruzione anticipata.....	10, 27
Modificare	26
Programma corto.....	18
Programma di pulizia.....	12
Programma per biancheria resistente ..	10, 13
Avviamento	23, 33
Programma Sprint.....	18
Programmi extra.....	10
Avviamento	24, 36
Programmi per colorati.....	10, 13
Avviamento	23, 33
Programmi tessuti	
Avviamento	23
Protezione per la pelle	18
Attivazione.....	38
Pulizia	
Cassetto OptiDos (automatico)	42

R	
Regolazioni di fabbrica	40
Ricambi	58
Richieste	71
Riduce le pieghe	
Lisciatura a vapore	16, 18
Ridurre formazione di schiuma	
Acqua dolce	39
Ridurre i cattivi odori	
Igiene dell'apparecchio	16
Informazioni sull'igiene	38
Risparmio di energia	61
EcoManagement	19
OptiTime	17
Risparmio energia	17
Risparmio energia	10
S	
Sbloccaggio	9
Sblocco di emergenza	8
Scomparti del detersivo	31
Seta	
Programmi tessuti	15
Sicurezza bambini	
Aprire la porta dell'apparecchio	27
Avvio del programma	27
Inserire	38
Interruzione programma	27
Simboli	5
Smaltimento	64
Smartphone	
Requisiti di sistema	35
SN	8
specifiche dell'apparecchio	
Avvertenze generali	5
T	
Tablet	
Requisiti di sistema	35
Targhetta identificativa	8, 71
Tende	
Programmi tessuti	15
Tende	15
Tessuti di lana	
Lana	14
Tessuti in lino	
Lisciatura a vaporePlus	64
Programma per biancheria resistente	
.....	13
Tessuti traspiranti	
Outdoor	14
Tipo	2
Tono tasti	36
Tubo di scarico	58
U	
Uso conforme allo scopo	6
Uso per cassetto del detersivo	58
V	
Valvola di scarico	9
VAS Vibration Absorbing System	60
Vestiti per lo sport	
Outdoor	14
V-Upgrade	62
V-ZUG-Home	10
attivare la modalità	40
W	
WetClean	
Programmi tessuti	63

21 Note

22 Service & Support



Il capitolo «Eliminare i guasti» fornisce consigli utili in caso di piccole anomalie di funzionamento. In questo modo si evita di contattare un tecnico dell'assistenza e si risparmia sugli eventuali costi d'intervento.

Le informazioni sulla garanzia V-ZUG sono riportate sul sito www.vzug.com → Assistenza → Informazioni sulla garanzia. Vi preghiamo di leggerle attentamente.

Registrate subito il vostro apparecchio V-ZUG:

- online, seguendo il percorso www.vzug.com → Assistenza → Registrazione garanzia, oppure
- mediante la carta di registrazione allegata.

In questo modo potrete beneficiare della migliore assistenza in caso di guasto già durante il periodo di garanzia dell'apparecchio. Per registrarsi sono necessari il numero di serie (SN) e la denominazione dell'apparecchio. Queste informazioni sono riportate sulla targhetta di identificazione dell'apparecchio.

I dati del mio apparecchio:

SN: _____ **Apparecchio:** _____

Si prega di tenere sempre a portata di mano questi dati dell'apparecchio quando si contatta V-ZUG. Grazie.

Targhetta identificativa

- ▶ Aprire il contenitore di scarico.
 - La targhetta di identificazione si trova a sinistra accanto al filtro per corpi estranei.

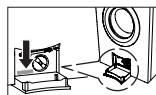

Il numero di serie (SN) può essere richiamato anche nel modo seguente:

- ▶ Tenere premuto il tasto **▶▶** finché sul TouchDisplay non appare il «Impostazioni – SN 11023 000123».

Richiesta di riparazione

Tramite il numero gratuito 0800 850 850 verrete messi direttamente in contatto con il centro di assistenza V-ZUG a voi più vicino. Se la richiesta avviene telefonicamente, fisseremo immediatamente un appuntamento per un sopralluogo.



Richieste di carattere generale, accessori, contratto di assistenza

V-ZUG sarà lieta di aiutarvi per richieste di informazioni amministrative e tecniche generali, ordini di accessori e pezzi di ricambio o informazioni sui contratti di assistenza avanzati. A tal fine potete contattarci al numero di telefono +41 58 767 67 67 o tramite il sito www.vzug.com.



Brevi istruzioni

Leggere prima le avvertenze di sicurezza delle istruzioni per l'uso!

Avvio del programma senza OptiDos

- ▶ Accendere l'apparecchio e aprire il rubinetto dell'acqua.
- ▶ Premere il tasto . Lo sportello dell'apparecchio si apre.
- ▶ Caricare la biancheria.
- ▶ Versare il detersivo nell'apposito cassetto.
- ▶ Selezionare il programma ed eventualmente le funzioni supplementari.
- ▶ Premere il tasto . Il programma si avvia.

Avvio del programma con OptiDos

- ▶ Accendere l'apparecchio e aprire il rubinetto dell'acqua.
- ▶ Premere il tasto . Lo sportello dell'apparecchio si apre.
- ▶ Caricare la biancheria.
- ▶ Attivare OptiDos nelle regolazioni utente.
- ▶ Definire il detersivo o l'ammorbidente.
- ▶ Inserire il dosaggio.
- ▶ Introdurre il detersivo o l'ammorbidente nel cassetto OptiDos.
- ▶ Selezione programma
- ▶ Selezionare il contenitore.
- ▶ Event. selezionare le funzioni supplementari.
- ▶ Premere il tasto . Il programma si avvia.

Al termine del programma

- ▶ Premere il tasto  ed estrarre la biancheria.
- ▶ Pulire gli scomparti del detersivo.
- ▶ Accostare la porta dell'apparecchio, non chiudere completamente.



1098111-05

